



FREZZA, 70 ANNI DI PASSIONE PER LA QUALITÀ ED IL DESIGN

Frezza, 70 years of passion for quality and design

Frezza, 70 ans de passion pour la qualité et le design

CAMBIAMO LE FOGLIE MA CONSERVIAMO LE RADICI

*WE CHANGE OUR LEAVES BUT KEEP
OUR ROOTS INTACT*

*NOUS CHANGEONS LES FEUILLES MAIS
NOUS CARDONS LES RACINES*

ITA

Fin dall'inizio la nostra storia mette al centro le persone, a partire dalla famiglia Frezza che nel 1954 fondò un piccolo mobilificio nei pressi di Treviso. La passione per la bellezza e l'innovazione, unita alla migliore tradizione artigianale made in Italy, ne fecero presto una realtà industriale di successo. È nell'arredamento per gli ambienti di lavoro che Frezza esprime la sua più alta originalità, imprimendo carattere e personalità agli uffici italiani ed internazionali. Nel pieno della sua espansione oltre frontiera, nel 1992, Frezza viene acquisita dalla famiglia Doimo. Nuove persone, nuove intuizioni, nuovi investimenti: il brand continua a crescere ed affermarsi, grazie ad un'idea personale e innovativa degli spazi di lavoro. Nello stesso periodo, l'acquisizione di Emmegi – azienda specializzata nelle sedute per ufficio – completa l'offerta del brand, rendendolo ancora più ampio e competitivo. Frezza è un'azienda fortemente ancorata al territorio e alla collettività. Per questo sostenibilità ambientale e responsabilità sociale sono temi che le stanno a cuore. Sono i criteri che orientano ogni scelta imprenditoriale, progettuale e produttiva. Mettere al centro la persona significa operare sempre per il suo benessere e per quello del Pianeta, in una logica di totale coesione tra individuo e contesto. L'innovazione è una grande alleata di questo processo e fornisce gli strumenti necessari per raggiungere standard produttivi sempre più efficienti e sempre più leggeri per l'ecosistema. Per Frezza anche il design ha un'etica e le certificazioni ambientali e i riconoscimenti internazionali ottenuti ne sono la prova.



Quartier Generale di Frezza s.r.l, Vidor (TV)
Frezza's Headquarters, Vidor (TV)
Siège social de Frezza, Vidor (TV)



ENG

From the very beginning our story focuses on people, starting with the Frezza family who founded a small furniture factory near Treviso in 1954. Their passion for beauty and innovation, combined with the best Made in Italy craftsmanship tradition, soon made them a successful industrial reality. Frezza expressed its highest originality in workplace furniture, imprinting character and personality in both Italian and international offices. At the height of its overseas expansion, in 1992, Frezza was acquired by the Doimo family. New people, new intuitions, new investments: the brand continued to grow and establish itself, thanks to a personal and innovative idea of workspaces. In the same period, the acquisition of Emmegi – a company specialised in office seating – completed the brand's offer, making it even broader and more competitive.

Frezza is strongly anchored to its territory and community. This is why environmental sustainability and social responsibility are issues close to the company's heart. These are the criteria that guide all its business, design and production choices. Because putting people at the centre of everything means constantly working for their well-being and that of the planet they live in, in a logic of total cohesion between individuals and their surrounding environment.

Innovation is a great ally in this process and provides the necessary tools to achieve production standards that are increasingly efficient and kind to the ecosystem. For the company even design has ethics, and the environmental certifications and international awards obtained are a testament to this.

FRA

Depuis le début de notre histoire, nous plaçons les personnes au centre, en commençant par la famille Frezza qui a fondé en 1954 une petite fabrique de meubles près de Trévis. La passion pour la beauté et l'innovation, associée à la meilleure tradition artisanale Made in Italy, en ont rapidement fait une réalité industrielle prospère. C'est dans l'aménagement des espaces de travail que Frezza exprime son originalité la plus élevée, conférant caractère et personnalité aux bureaux italiens et internationaux. Lors de son expansion à l'étranger, en 1992, Frezza est acquise par la famille Doimo. De nouvelles personnes, de nouvelles intuitions, de nouveaux investissements: la marque continue de croître et de s'affirmer grâce à une idée personnelle et innovante des espaces de travail. Durant la même période, l'acquisition d'Emmegi – une entreprise spécialisée dans les sièges de bureau – complète l'offre de la marque, la rendant encore plus vaste et compétitive.

Frezza est une entreprise profondément enracinée dans le territoire et la collectivité. C'est pourquoi la durabilité environnementale et la responsabilité sociale sont des thèmes qui nous tiennent à cœur. Ce sont les critères qui guident chacun de nos choix en matière d'entreprise, de conception et de production. Placer l'individu au centre signifie toujours œuvrer pour son bien-être et celui de la planète, dans une logique de cohésion totale entre l'individu et son environnement. L'innovation est une grande alliée de ce processus et nous fournit les outils pour atteindre des normes de production de plus en plus efficaces et respectueuses de l'écosystème. Le design est également une question d'éthique pour l'entreprise, ce qui se reflète dans les certifications environnementales et les récompenses internationales obtenues.





LA NOSTRA STORIA

Our story
Notre histoire

“La nostra idea di design cresce e si allarga, i nostri principi rimangono sempre gli stessi.”

“Our design idea grows and expands, our principles always remain the same.”

“Nos idées de conception se développent et s’étendent, nos principes restent toujours les mêmes.”

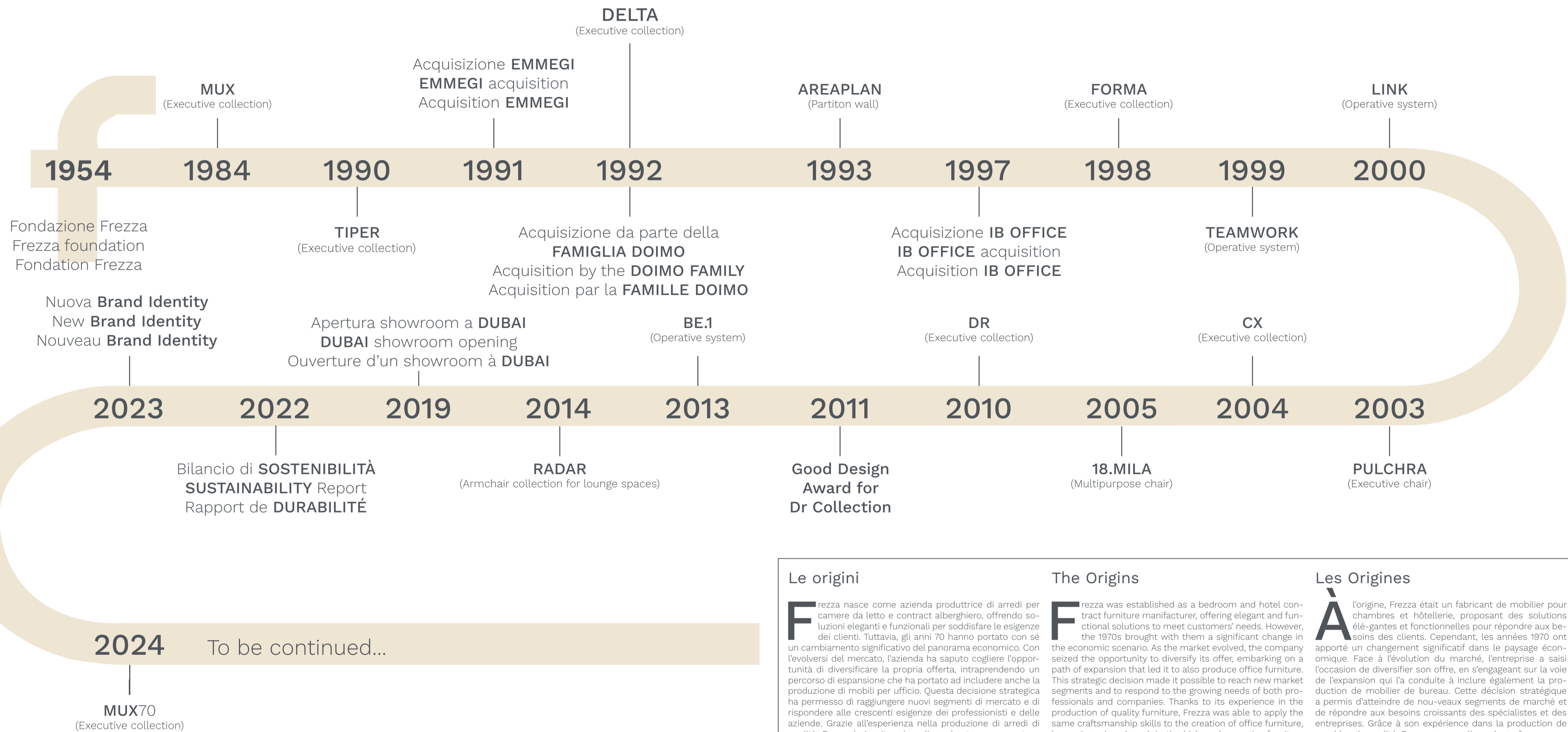
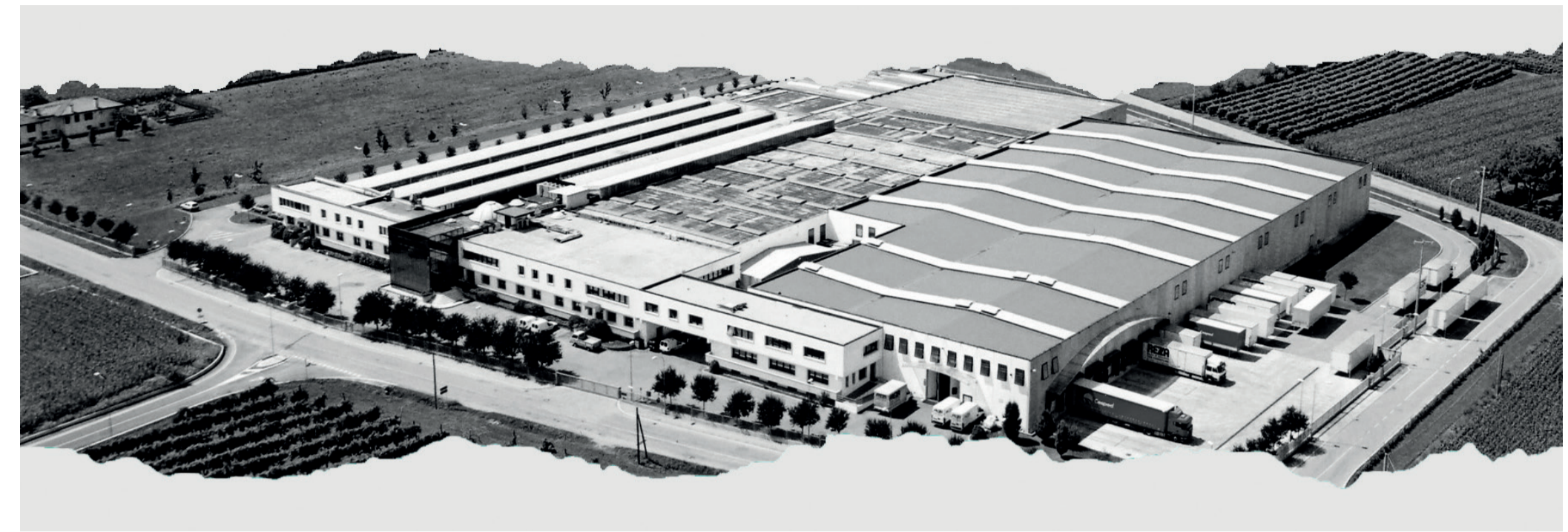

Le origini

Frezza nasce come azienda produttrice di arredi per camere da letto e contract alberghiero, offrendo soluzioni eleganti e funzionali per soddisfare le esigenze dei clienti. Tuttavia, gli anni 70 hanno portato con sé un cambiamento significativo del panorama economico. Con l'evolversi del mercato, l'azienda ha saputo cogliere l'opportunità di diversificare la propria offerta, intraprendendo un percorso di espansione che ha portato ad includere anche la produzione di mobili per ufficio. Questa decisione strategica ha permesso di raggiungere nuovi segmenti di mercato e di rispondere alle crescenti esigenze dei professionisti e delle aziende. Grazie all'esperienza nella produzione di arredi di qualità, Frezza è riuscita ad applicare le stesse competenze artigianali alla creazione di mobili per ufficio, diventando un punto di riferimento nel segmento degli arredi executive di alto livello. Oggi, l'azienda è orgogliosa di offrire un'ampia gamma di soluzioni per uffici e contract che soddisfano le esigenze di spazi lavorativi moderni. La sua capacità di adattarsi ai cambiamenti del mercato e anticipare le tendenze le consente di rimanere al passo con le esigenze in evoluzione dei clienti, garantendo al contempo la massima qualità e un design sempre ricercato.

The Origins

Frezza was established as a bedroom and hotel contract furniture manufacturer, offering elegant and functional solutions to meet customers' needs. However, the 1970s brought with them a significant change in the economic scenario. As the market evolved, the company seized the opportunity to diversify its offer, embarking on a path of expansion that led it to also produce office furniture. This strategic decision made it possible to reach new market segments and to respond to the growing needs of both professionals and companies. Thanks to its experience in the production of quality furniture, Frezza was able to apply the same craftsmanship skills to the creation of office furniture, becoming a benchmark in the high-end executive furniture segment. Today, the company is proud to offer a wide range of office and contract solutions that meet the needs of modern workspaces. Its ability to adapt to market changes and anticipate trends allows it to stay ahead of its customers' evolving needs, while guaranteeing the highest quality and sophisticated design.

Les Origines

À l'origine, Frezza était un fabricant de mobilier pour chambres et hôtellerie, proposant des solutions élégantes et fonctionnelles pour répondre aux besoins des clients. Cependant, les années 1970 ont apporté un changement significatif dans le paysage économique. Face à l'évolution du marché, l'entreprise a saisi l'occasion de diversifier son offre, en s'engageant sur la voie de l'expansion qui l'a conduite à inclure également la production de mobilier de bureau. Cette décision stratégique a permis d'atteindre de nouveaux segments de marché et de répondre aux besoins croissants des spécialistes et des entreprises. Grâce à son expérience dans la production de meubles de qualité, Frezza a pu appliquer les mêmes compétences artisanales à la création de meubles de bureau, devenant ainsi une référence dans le segment des meubles de direction haut de gamme. Aujourd'hui, l'entreprise est fière d'offrir une large gamme de solutions de bureau et de Contract qui répondent aux besoins des espaces de travail modernes. Sa capacité à s'adapter aux changements du marché et à anticiper les tendances lui permet de suivre l'évolution des besoins des clients, tout en garantissant une qualité et un design irréprochables.





DESIGN, INNOVAZIONE E SOSTENIBILITÀ

Design, innovation and sustainability
Design, innovation et durabilité

Il mondo del design è un vasto universo in cui creatività, funzionalità e responsabilità ambientale si intrecciano per plasmare l'ambiente quotidiano. È in questo contesto che lo studio multidisciplinare Stefano Boeri Interiors e Frezza hanno trovato terreno comune su cui costruire una nuova partnership, dando vita alla collezione Mux70.

L'unione delle loro competenze e conoscenze ha portato alla creazione di scrivanie, tavoli, mobili e accessori che non solo soddisfano le esigenze del presente, ma anticipano anche le richieste del futuro.

Entrambi i brand sono consapevoli dell'impatto che l'industria del design può avere sull'ambiente e si sono impegnati a ridurre la propria impronta ecologica. Dalla scelta dei materiali alla produzione responsabile, dalla riduzione degli sprechi al riciclo.

Stefano Boeri Interiors favorisce e sostiene un'economia circolare, grazie all'impiego di materiali di derivazione naturale, dotati di livelli di certificazioni e garanzia per la salubrità degli spazi ufficio. Una proiettualità dell'oggi sempre proiettata nel futuro.

Il nome della nuova collezione vuole rendere omaggio ad un prodotto iconico di Frezza: Mux. L'aggiunta del numero 70 va oltre una mera designazione numerica: esso è un omaggio agli anni di fondazione dell'azienda. In questo modo Mux70 incarna non solo l'evoluzione della precedente collezione, ma anche il rispetto e il riconoscimento della storia e delle radici dell'azienda, celebrando così un passato importante mentre guarda fiduciosamente al futuro.

The world of design is a vast universe where creativity, functionality and environmental responsibility intertwine to shape the everyday environment. It is within this context that the multidisciplinary studio Stefano Boeri Interiors found common ground with Frezza, leading to a new partnership that gave birth to the Mux70 collection.

The union of their skills and knowledge has resulted in the creation of desks, tables, units and accessories that not only meet the needs of the present, but also anticipate the demands of the future.

Both brands are aware of the impact the design industry can have on the environment and are committed to reducing their ecological footprint, starting from raw material selection, responsible production processes, waste reduction and recycling.

Stefano Boeri Interiors promotes and supports a circular economy by using naturally derived materials with certifications and warranties that guarantee healthy office spaces. Their contemporary design is always projected towards the future.

The name of the new collection is a tribute to an iconic Frezza product called Mux. The addition of the number 70 goes beyond a mere numerical designation and pays homage to the company's founding years. In this way, Mux70 not only embodies the evolution of the previous collection, but also honours and acknowledges the company's history and roots, celebrating an important past while looking confidently to the future.

Le monde du design est un vaste univers où la créativité, la fonctionnalité et la responsabilité environnementale s'entremêlent pour façonner le quotidien. C'est dans ce contexte que le studio multidisciplinaire Stefano Boeri Interiors et Frezza ont trouvé un terrain commun sur lequel construire un nouveau partenariat, donnant naissance à la collection Mux70.

L'union entre leurs compétences et leurs connaissances a conduit à la création de bureaux, tables, meubles et accessoires qui non seulement répondent aux besoins du présent, mais anticipent également les demandes futures.

Les deux marques sont conscientes de l'impact que l'industrie du design peut avoir sur l'environnement et se sont engagées à réduire leur empreinte écologique. De la sélection des matériaux à la production responsable, en passant par la réduction des déchets et le recyclage.

Stefano Boeri Interiors favorise et soutient une économie circulaire, grâce à l'utilisation de matériaux d'origine naturelle, dotés de niveaux de certification et de garantie pour la salubrité des espaces de bureau. Une approche de conception d'aujourd'hui toujours tournée vers l'avenir.

Le nom de la nouvelle collection rend hommage à un produit emblématique de Frezza: Mux. L'ajout du numéro 70 va au-delà d'une simple désignation numérique, il rend hommage aux années de fondation de l'entreprise. Ainsi, Mux70 incarne non seulement l'évolution de la précédente collection, mais aussi le respect et la reconnaissance de l'histoire et des racines de l'entreprise, célébrant ainsi un passé important tout en regardant confiante vers l'avenir.



Architects Stefano Boeri and Giorgio Donà

EVOLUZIONE DEL PRODOTTO Project evolution / L'évolution des produits

DALL' ARTIGIANALITÀ AL DESIGN MODERNO
FROM CRAFTSMANSHIP TO MODERN DESIGN
DE L'ARTISANAT AU DESIGN MODERNE

MUX

Roberto Danesi



1984

MUX70

Stefano Boeri Interiors



2024



Stefano Boeri Interiors

Stefano Boeri Interiors è uno studio multidisciplinare la cui esperienza opera e sviluppa progetti e ricerca nell'ambito dell'architettura di interni, dell'exhibition design e del product design.

Stefano Boeri Interiors is a multidisciplinary studio whose experience operates and develops projects and research in the fields of interior architecture, exhibition design and product design.



Stefano Boeri Interiors est un studio multidisciplinaire dont l'expérience s'exerce et développe des projets et des recherches dans les domaines de l'architecture d'intérieur, de la conception d'expositions et de la conception de produits.

FOCUS: IL PROGETTO DI FREZZA

Frezza's project / Le projet de Frezza

Focus 2
 PAL SPINA: LA SOLUZIONE PER UNA
 PROGETTAZIONE INNOVATIVA
 PAL SPINA: THE SOLUTION FOR AN
 INNOVATIVE DESIGN
 PAL SPINA: LA SOLUTION POUR UNE
 CONCEPTION INNOVANTE

Focus 5
 L'AREA LOUNGE, UN AMBIENTE OLTRE
 L'UFFICIO
 THE LOUNGE AREA, AN ENVIRONMENT
 BEYOND THE OFFICE
 L'ESPACE LOUNGE, UN ENVIRONNEMENT
 AU-DELÀ DU BUREAU

Focus 6
 AVVICINARSI ALLA NATURA ARREDANDO
 L'ESTERNO
 GETTING CLOSER TO NATURE BY
 FURNISHING THE OUTDOORS
 SE RAPPROCHER DE LA NATURE EN
 AMÉNAGEANT L'EXTÉRIEUR

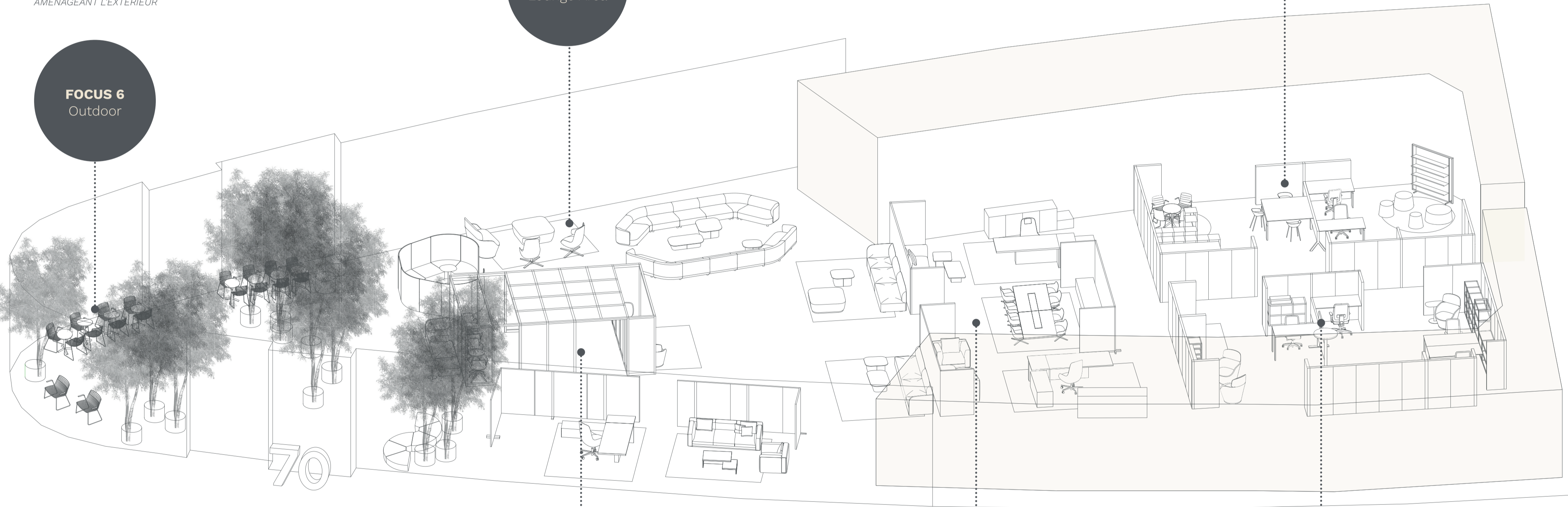

FOCUS 2
 Pal Spina

FOCUS 6
 Outdoor

FOCUS 5
 Lounge Area

FOCUS 4
 Break Area

FOCUS 3
 Executive Area

FOCUS 1
 Open Space

Focus 4
 L'AREA BREAK PROGETTATA CON PAL ROOM
 THE BREAK AREA DESIGNED WITH PAL ROOM
 L'ESPACE BREAK IMAGINÉ AVEC PAL ROOM

Focus 3
 LA NUOVA CONCEZIONE DELL'UFFICIO
 DIREZIONALE PENSATO PER I MILLENNIALS
 THE NEW CONCEPT OF THE EXECUTIVE OFFICE
 DESIGNED FOR MILLENNIALS
 LA NOUVELLE CONCEPTION DES BUREAUX DE
 DIRECTION PENSÉE POUR LES MILLENNIALS

Focus 1
 GLI AMBIENTI DI LAVORO OPEN SPACE
 OPEN SPACE WORKSPACES
 LES ESPACES DE TRAVAIL EN OPEN SPACE

FOCUS 1

Open Space

GLI AMBIENTI DI LAVORO OPEN SPACE

OPEN SPACE WORKSPACES
LES ESPACES DE TRAVAIL EN OPEN SPACE

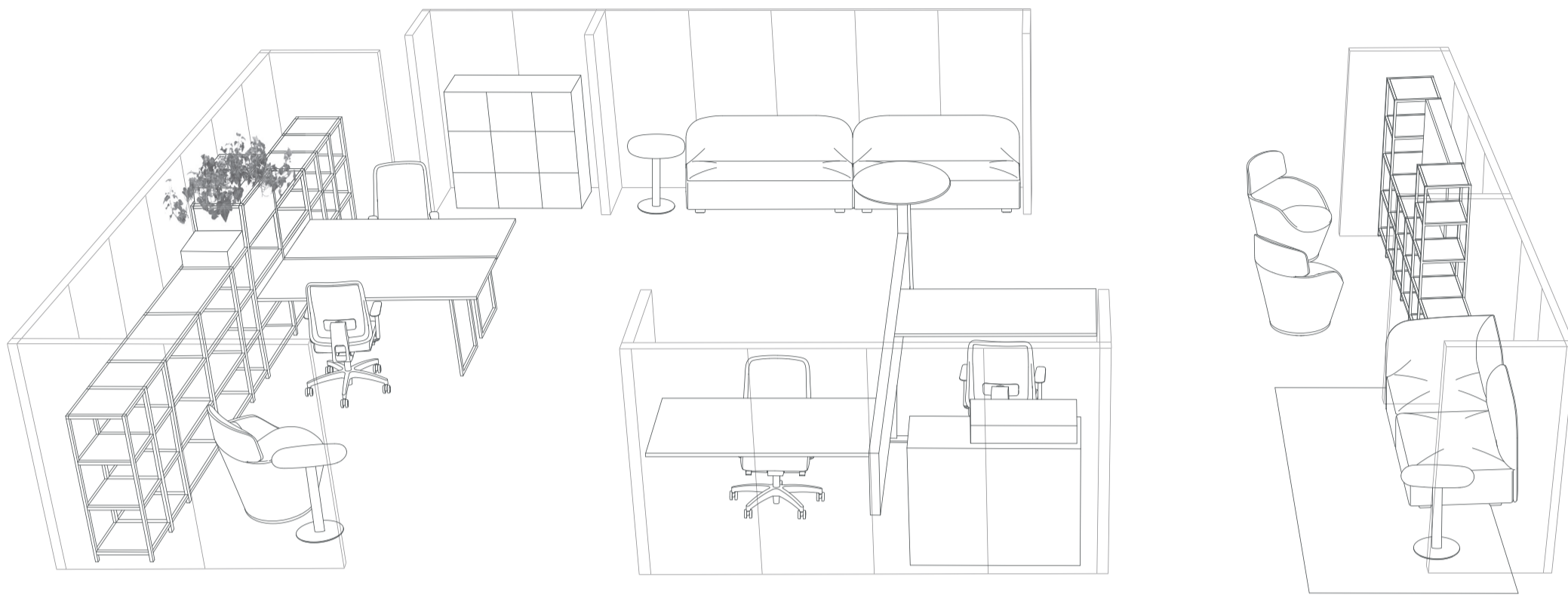

Gli ambienti open space richiedono una pianificazione strategica e attenzione alla dinamica umana. Con le loro caratteristiche di comunicazione fluida e spazi flessibili, gli open space offrono un ambiente di lavoro moderno e stimolante. Per massimizzare il loro potenziale, è essenziale stabilire delle regole che favoriscano la produttività e il benessere. Il primo passo è identificare le diverse attività e i flussi di lavoro per creare connessioni efficaci tra i vari settori e ottimizzare lo spazio disponibile. Questo può includere aree dedicate alla collaborazione, alla concentrazione, alla socializzazione e alla pausa. Individuate le funzioni, è possibile suddividere lo spazio utilizzando dei sistemi di pannelli divisori come Pal 38 e Pal 82. Questi, non solo forniscono una separazione fisica tra le diverse aree, ma possono anche essere integrati con sistemi di elettrificazione, garantendo accesso alle prese elettriche in ogni postazione di lavoro. Tuttavia, è importante trovare un equilibrio tra la divisione degli spazi e la promozione della comunicazione e della collaborazione. Gli open space devono rimanere aperti e accoglienti, facilitando l'interazione tra i dipendenti e incoraggiando la condivisione di idee e informazioni. Frezza ha reinterpretato lo spazio di IBM come un vasto open space, applicando al massimo le potenzialità di Pal 38. Sono stati creati una serie di ambienti, ognuno con la propria funzione e atmosfera, ma capaci di comunicare in modo armonioso tra loro. Utilizzando Pal 38, sono state definite zone operative, aree esecutive e relax all'interno dello stesso spazio. Queste diverse zone sono state progettate per rispondere alle specifiche esigenze delle attività svolte all'interno di una azienda, garantendo al contempo una coerenza visiva e continuità dell'intero ambiente.

Managing open space environments requires a combination of strategic planning and attention to human dynamics. With their fluid communication and flexible space characteristics, open spaces create a modern and stimulating working environment. To maximise their potential, establishing rules that foster productivity and well-being becomes essential. The first step is to identify different activities and workflows in order to create effective connections between different areas and optimise the available space. This can include areas dedicated to collaboration, concentration, socialisation and breaks. Once the functions have been identified, the space can be subdivided by using modular partition panel systems such as Pal 38 and Pal 82. These products not only provide physical separation between different areas, but can also be electrified, providing each workstation with convenient and safe access to electrical outlets. Nevertheless, finding a balance between the division of space and the promotion of communication and collaboration is equally important. Open spaces should remain open and welcoming, facilitating interaction between employees and encouraging the sharing of ideas and information. Frezza interpreted IBM's space as a vast open space, fully exploiting Pal 38's potential. This solution made it possible to create a series of separate areas characterized by unique functions and atmospheres, able to communicate harmoniously with each other. Through the creative use of the Pal 38 partition panels, Frezza was able to define operative zones, executive areas and relaxation spaces within the same open environment. These different areas were designed to meet the specific needs of the various activities that would potentially take place within a company, while at the same time ensuring visual coherence and a feeling of continuity and cohesion throughout the entire environment.

Les open spaces requièrent une planification stratégique et une attention particulière à la dynamique humaine. Avec leurs caractéristiques de communication fluide et leurs espaces flexibles, les open spaces offrent un environnement de travail moderne et stimulant. Pour maximiser leur potentiel, il est essentiel d'établir des règles favorisant la productivité et le bien-être. La première étape consiste à identifier les différentes activités et flux de travail afin de créer des connexions efficaces entre les différents secteurs et d'optimiser l'espace disponible. Cela peut inclure des zones dédiées à la collaboration, à la concentration, à la socialisation et aux pauses. Une fois les fonctions identifiées, il est possible de subdiviser l'espace en utilisant des systèmes de panneaux de séparation tels que Pal 38 et Pal 82. Ceux-ci fournissent non seulement une séparation physique entre les différentes zones, mais peuvent également être intégrés à des systèmes d'électrification, assurant un accès pratique et sûr aux prises électriques à chaque poste de travail. Toutefois, il est important de trouver un équilibre entre la division des espaces et la promotion de la communication et de la collaboration. Les open spaces doivent rester ouverts et accueillants, facilitant ainsi l'interaction entre les employés et encourageant le partage d'idées et d'informations. Frezza a réinterprété l'espace IBM comme un vaste open space, exploitant au maximum les possibilités de Pal 38. Une série d'espaces a été créée, chacun avec sa propre fonction et atmosphère, mais capable de communiquer harmonieusement entre eux. En utilisant Pal 38, des zones opérationnelles, des zones exécutives et des espaces de détente ont été définis dans le même environnement. Ces différentes zones ont été conçues pour répondre aux besoins spécifiques des activités menées au sein d'une entreprise, tout en garantissant une cohérence visuelle et une continuité dans tout l'environnement.

Pal Spina |

S.I. Design

Sistema intelligente e discreto di raccolta cavi, indispensabile per l'ottimizzazione e l'organizzazione degli spazi di lavoro.

An intelligent and discreet cable management system, essential for the optimisation and organisation of work spaces.

Système intelligent et discret de collecte de câbles, indispensable pour l'optimisation et l'organisation des espaces de travail.

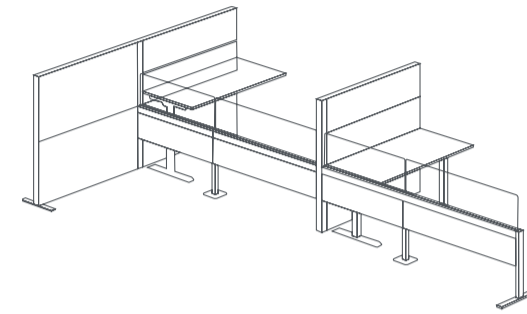

Denzel |

Seduta operativa ergonomica caratterizzata da una tecnologia all'avanguardia, le cui regolazioni a 360° offrono il massimo comfort.

Ergonomic task chair characterised by cutting-edge technology, whose 360° adjustments offer maximum comfort.

Siège de bureau ergonomique caractérisé par une technologie de pointe, dont ses réglages à 360° offrent un confort maximal.



Pal 38 |

S.I. Design

Sistema flessibile e adattabile di pareti modulari per ufficio, ideale per suddividere spazi lavorativi con funzionalità e gusto estetico.

Flexible and versatile modular office partition system, ideal for dividing up workspaces with functionality and taste.

Système flexible et adaptable de cloisons modulaires pour un bureau idéal pour diviser des espaces de travail avec fonctionnalité et esthétique.

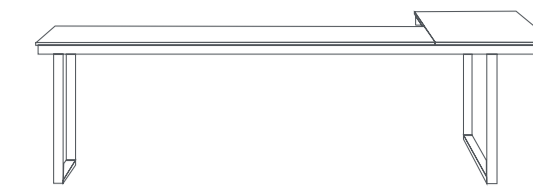
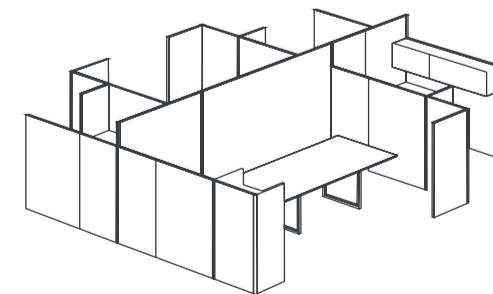

Be.1 |

Progetto CMR

Scrivania per uffici dinamici e contemporanei dalla forte identità visiva, la cui versatilità di utilizzo la rende adatta anche in ambiente domestico come home office.

A dynamic and contemporary office desk with a strong visual identity, whose versatility of use also makes it suitable for home office environments.

Bureau pour des bureaux dynamiques et contemporains avec une forte identité visuelle, dont la polyvalence d'utilisation le rend également adapté aux environnements résidentiels tels que le bureau à domicile.

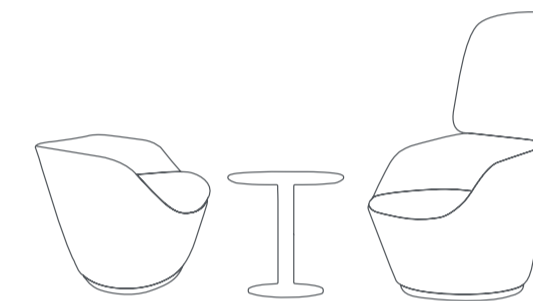

Radar |

Poltrone e tavoli
Armchairs and tables
Fauteuils et tables basses

Claesson, Koivisto, Rune

Poltrone e tavolini destinati a diventare punto focale di qualsiasi stanza, caratterizzati da una sapiente lavorazione artigianale e da un design d'eccellenza.

Armchairs and coffee tables set to become the focal point of any room, characterised by skilful craftsmanship and excellent design.

Fauteuils et tables destinés à devenir le point focal de n'importe quelle pièce, caractérisés par une expertise artisanale et un design d'excellence.

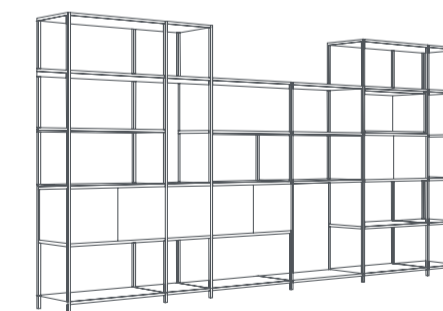

Phylo |

Sistema libreria a spalla portante con un'estetica originale e versatile, che può abitare diversi spazi dell'ufficio.

Load-bearing bookcase system with an original and versatile aesthetic, capable of inhabiting different office spaces.

Phylo est un système de bibliothèque avec une structure latérale porteuse, à l'esthétique originale et polyvalente qui peut s'intégrer dans différents espaces de bureau.

Lockers |

Contenitori progettati per riporre documenti ed oggetti personali sul posto di lavoro, particolarmente indicati per ambienti co-working, biblioteche e spazi di lavoro frequentati da smart workers.

Containers designed for storing documents and personal items in the workplace, particularly suitable for co-working environments, libraries and workspaces frequented by smart workers.

Contenants conçus pour stocker des documents et des objets personnels sur le lieu de travail, particulièrement adaptés aux environnements de co-working, aux bibliothèques et aux espaces de travail fréquentés par les smart workers.

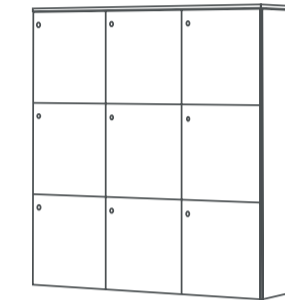

Alplus Lounge |

Marco Zito

Divano modulare dalle linee geometriche ed essenziali che risponde perfettamente alle esigenze di un mondo lavorativo in costante evoluzione.

A modular sofa with geometric and essential lines that perfectly meets the needs of a constantly evolving working world.

Canapé modulaire aux lignes géométriques et essentielles qui répond parfaitement aux besoins d'un monde professionnel en constante évolution.

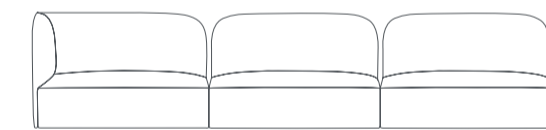

Scopri di più
Discover more
En savoir plus



PAL SPINA: LA SOLUZIONE PER UNA PROGETTAZIONE INNOVATIVA

PAL SPINA: THE SOLUTION FOR AN INNOVATIVE DESIGN

PAL SPINA: LA SOLUTION POUR UNE CONCEPTION INNOVANTE

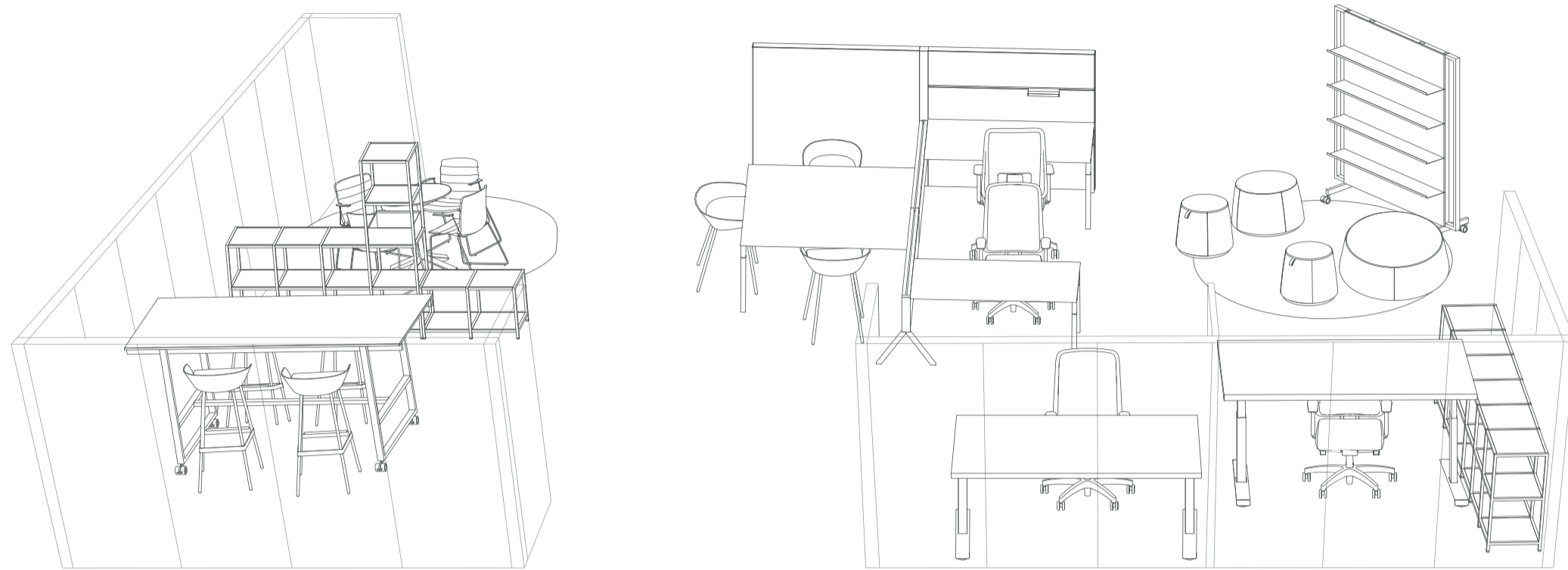

Nei grandi ambienti open space, la gestione dei cavi e dell'elettrificazione rappresenta una sfida fondamentale. È qui che soluzioni innovative come Pal Spina si rivelano indispensabili. Pal Spina è un elemento discreto ma estremamente funzionale progettato per convogliare i cavi verso le postazioni di lavoro, fornendo una soluzione efficace alla complessità di distribuire l'elettrificazione in modo uniforme e accessibile in tutto l'ufficio. L'integrazione di Pal Spina all'interno di ambienti open space offre diversi vantaggi. In primo luogo, contribuisce a mantenere l'area di lavoro ordinata e sicura, eliminando il caos dei cavi che possono rappresentare un rischio di inciampo e un'occlusione visiva. La sua installazione discreta consente di preservare l'estetica dell'ambiente senza compromettere la funzionalità. Inoltre, si adatta perfettamente alle esigenze dei moderni spazi di lavoro, in cui la flessibilità e la modularità sono cruciali. Pal Spina rivela la sua massima utilità abbinata a scrivanie elevabili in altezza, offrendo una soluzione elegante e funzionale per gestire l'elettrificazione senza vincoli di posizionamento. Questo diventa particolarmente vantaggioso quando non ci sono prese elettriche vicine alle scrivanie o quando la disposizione degli spazi rende difficile l'accesso alla corrente. Inoltre, l'integrazione di Pal Spina a Pal 82 sfrutta al massimo le potenzialità del sistema, consentendo una distribuzione uniforme dell'energia in tutto l'ambiente di lavoro. Pal Spina, quindi, si rivela un elemento essenziale per gli uffici moderni. La sua flessibilità di posizionamento e l'integrazione con altri arredi delle collezioni Frezza, la rende una soluzione indispensabile per migliorare l'efficienza, la produttività e il comfort nell'ambiente di lavoro.

In large open space environments, managing cables and electrical wiring is a major challenge. This is where innovative solutions such as Pal Spina prove to be indispensable. Pal Spina is a discreet yet highly functional element designed to route cables to workstations, offering an effective solution to the complex task of distributing electrification in an even and accessible way throughout the office. The integration of Pal Spina within open-plan environments offers several advantages. Firstly, it helps keep the work area tidy and safe, eliminating the chaos associated with cables that can also represent a tripping hazard and a visual obstruction. Its discreet installation preserves the aesthetics of the environment without compromising functionality. This product is also perfectly suited to the needs of modern workspaces, where flexibility and modularity are crucial. Pal Spina reveals its utmost usefulness within offices equipped with height-adjustable desks, offering an elegant and functional solution for managing electrification without any positioning limitations. This becomes particularly advantageous when there are no electrical sockets near the desks or when the space layout makes access to sockets difficult. The integration of Pal Spina with Pal 82 allows the system's potential to be exploited to the full, allowing for an even distribution of energy throughout the working environment. Pal Spina, therefore, proves to be an essential element for modern offices. Its ability to provide convenient and safe access to electricity, combined with flexible positioning and integration with other furniture from the Frezza collections, makes it an indispensable solution for improving efficiency, productivity and comfort in the work environment.

Dans les grands open space, la gestion des câbles et de l'électrification représente un défi fondamental. C'est alors que des solutions innovantes comme Pal Spina se révèlent indispensables. Pal Spina est un élément discret mais extrêmement fonctionnel conçu pour acheminer les câbles vers les postes de travail, offrant ainsi une solution efficace à la complexité de la distribution de l'électrification de manière uniforme et accessible dans tout le bureau. L'intégration de Pal Spina dans les open space offre plusieurs avantages. Tout d'abord, cela contribue à maintenir l'espace de travail propre et sûr, éliminant ainsi le chaos des câbles, susceptibles de causer des risques de trébuchement et d'obstruction visuelle. Son installation discrète permet de préserver l'esthétique de l'environnement sans compromettre sa fonctionnalité. De plus, il s'adapte parfaitement aux besoins des espaces de travail modernes, où la flexibilité et la modularité sont cruciales. Pal Spina révèle toute son utilité dans les bureaux équipés de bureaux réglables en hauteur, offrant une solution élégante et fonctionnelle pour gérer l'électrification sans contraintes de placement. Cela devient particulièrement avantageux lorsque les prises électriques sont éloignées des bureaux ou lorsque la disposition des espaces rend difficile l'accès aux prises. Par ailleurs, l'intégration de Pal Spina à Pal 82 permet de tirer pleinement profit des capacités du système, en assurant une distribution uniforme de l'énergie dans tout l'environnement de travail. Ainsi, Pal Spina s'avère être un élément essentiel pour les bureaux modernes. Sa flexibilité de positionnement et son intégration avec d'autres meubles des collections Frezza en font une solution indispensable pour améliorer l'efficacité, la productivité et le confort dans l'environnement de travail.

Pal Spina |

S.I. Design

Sistema non convenzionale di distribuzione di energia e dati che offre una versatilità di progettazione ideale per i nuovi ambienti di lavoro in continua evoluzione.

An unconventional power and data distribution system that provides design versatility for new and changing work environments.

Système non conventionnel de distribution d'énergie et de données offrant une polyvalence de conception idéale pour les nouveaux environnements de travail en constante évolution.

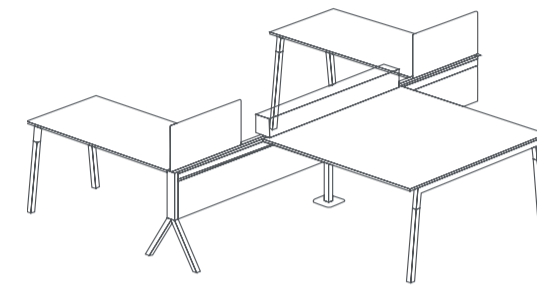

Mediawalk |

Progetto CMR

Pannello divisorio mobile autoportante della collezione Be.1, che risponde perfettamente alle diverse esigenze funzionali dell'ufficio legate alla formazione e meeting.

Self-supporting mobile partition panel from the Be.1 collection that perfectly meets the various functional office requirements related to training and meetings.

Panneau de séparation mobile autoportant de la collection Be.1, répondant parfaitement aux divers besoins fonctionnels des bureaux de formation et de réunions.

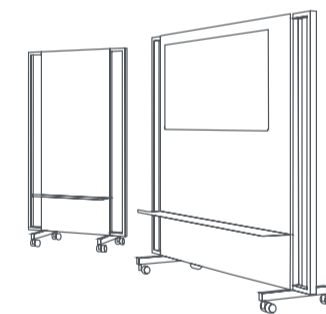

Pal 38 |

S.I. Design

Sistema di pareti modulari progettato con particolare attenzione alla praticità e al design contemporaneo, che diventa un elemento distintivo all'interno degli uffici.

A modular partition system designed with a focus on practicality and contemporary design, becoming a distinctive element within offices.

Système de cloisons modulaires conçu avec une attention particulière à la praticité et au design contemporain, devenant ainsi un élément distinctif au sein des bureaux.

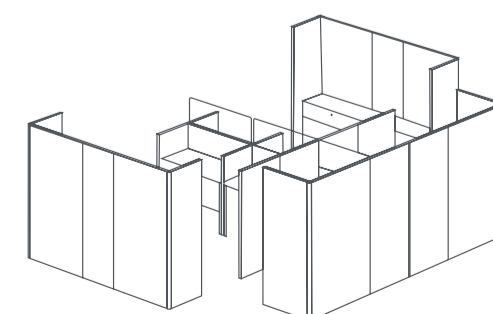

Karl, Flamingo |

Luca Nichetto

Famiglia di sgabelli dal design minimalista ed essenziale che si inserisce con facilità in molteplici contesti. Tavolini lounge caratterizzati da una gamba centrale a 4 razze, adatti a bar, ristoranti o zone relax aziendali.

A collection of stools with a minimalist and essential design that easily fits into a variety of contexts. Lounge tables characterised by a central 4-spoke leg, suitable for bars, restaurants or corporate relaxation areas.

Famille de tabourets au design minimaliste et essentiel qui s'intègre facilement dans de nombreux milieux. Tables basses de salon caractérisées par une base centrale à quatre branches, adaptées aux bars, restaurants ou aux zones de détente en entreprise.

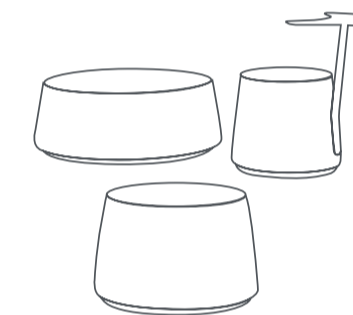

C1.8 |

Giorgio Topan

Collezione di pouf dallo stile vivace e giocoso, ideali per arredare con stile e funzionalità le aree destinate alla formazione e al lavoro di gruppo.

Collection of poufs with a vibrant and playful style, ideal for furnishing training and teamwork areas with style and functionality.

Collection de poufs au style vif et ludique, idéaux pour meubler avec style et fonctionnalité les espaces dédiés aux formations et aux travaux de groupe.

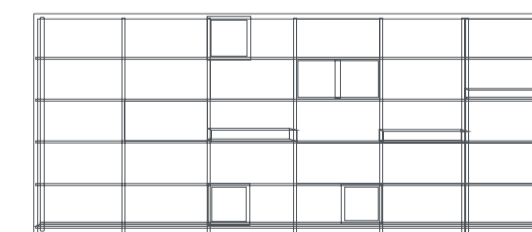

Phylo |

Libreria modulare ampiamente personalizzabile, caratterizzata da una straordinaria flessibilità sia dal punto di vista compositivo che funzionale.

Customisable modular bookcase, characterised by an outstanding flexibility in terms of both composition and functionality.

Bibliothèque modulaire amplement personnalisable, caractérisée par une flexibilité extraordinaire tant du point de vue de la composition que de la fonctionnalité.

Nomad Table |

Progetto CMR

Tavolo alto mobile della collezione Be.1 che si presta a diventare il perfetto luogo di incontro per sessioni di brainstorming o meeting veloci e creativi.

Mobile high table from the Be.1 collection that lends itself to becoming the perfect meeting place for quick and creative brainstorming sessions or meetings.

Table haute mobile de la collection Be.1 qui se prête à devenir le lieu de rencontre parfait pour des sessions de brainstorming ou des réunions rapides et créatives.



Yo |

Progetto CMR

Seduta multifunzione dal design fresco e minimalista, la cui ampia personalizzazione permette la facile inserimento in molteplici contesti.

A multifunctional chair with a fresh and minimalist design, whose broad customisation allows it to fit easily into a variety of contexts.

Siège multifonction au design frais et minimaliste, dont son ample personnalisation permet une intégration facile dans divers types de contextes.



Denzel |

Collezione di sedute operative nata con lo scopo di migliorare la quotidianità delle persone che trascorrono molte ore sul posto di lavoro.

A collection of task chairs created with the aim of improving the everyday life of people who spend many hours at work.

Collection de sièges opérationnels conçue dans le but d'améliorer le quotidien des personnes passant de nombreuses heures au travail.



Scopri di più
Discover more
En savoir plus



FOCUS 3 Executive Area

LA NUOVA CONCEZIONE DELL'UFFICIO DIREZIONALE PENSATO PER I MILLENNIALS

THE NEW CONCEPT OF THE EXECUTIVE OFFICE DESIGNED FOR MILLENNIALS

LA NOUVELLE CONCEPTION DES BUREAUX DE DIRECTION PENSÉE POUR LES MILLENNIALS

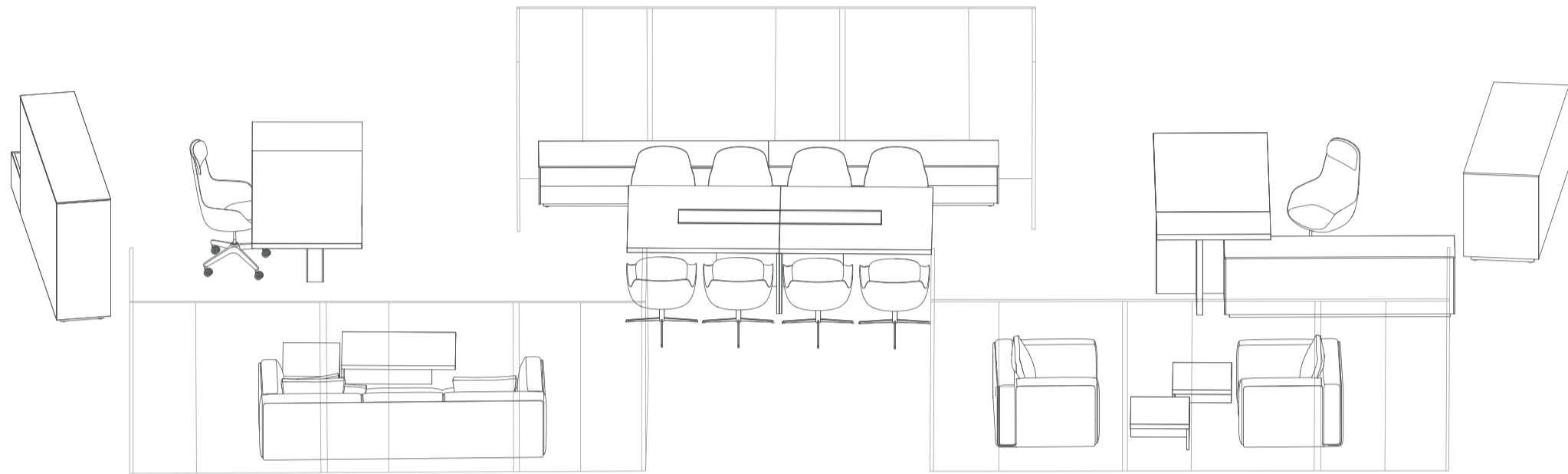

Nell'attuale panorama lavorativo in rapida evoluzione, la progettazione degli uffici direzionali sta subendo una significativa trasformazione per adattarsi alle esigenze e alle aspettative dei Millennials, la generazione emergente nel mondo del lavoro. Questi giovani professionisti, caratterizzati da una mentalità aperta, un'innata dimestichezza con la tecnologia e una forte propensione alla collaborazione e alla flessibilità, stanno ridefinendo i canoni tradizionali dell'ambiente lavorativo.

La nuova visione dell'ufficio direzionale per i manager del futuro si fonda sull'integrazione di un approccio olistico al benessere psico-fisico nel contesto lavorativo. In questo scenario, l'ambiente dell'ufficio non è solo uno spazio dedicato al lavoro, ma diventa un luogo che supporta attivamente la salute e il benessere dei dirigenti.

Una caratteristica chiave di questa nuova visione è l'implementazione di scrivanie elevabili in altezza. Queste scrivanie permettono ai manager di variare la loro postura durante la giornata lavorativa. L'opportunità di lavorare in piedi offre non solo benefici fisici, ma anche mentali, incentivando una maggiore concentrazione e produttività.

Per favorire l'attività fisica durante la giornata lavorativa, dotare l'ufficio di un mobile di servizio che contenga tutta l'attrezzatura necessaria per fare fitness è la soluzione ideale. Questo mobile fornisce agli executive la possibilità di svolgere esercizi di stretching o yoga durante le pause lavorative o la pausa pranzo. Integrare l'esercizio fisico nella routine quotidiana non solo migliora la salute generale, ma può anche aumentare i livelli di energia e ridurre lo stress, contribuendo così a migliorare le prestazioni lavorative e la qualità

della vita. L'idea di includere un paravento diventata essenziale non solo come elemento d'arredo, ma soprattutto come componente funzionale per assicurare la privacy. Il paravento non solo definisce gli spazi, ma può anche essere sfruttato come un pratico spogliatoio per il cambio di abbigliamento in vista dell'attività fisica. Questa doppia funzione lo rende un elemento versatile e prezioso, che non solo contribuisce all'estetica dell'ambiente lavorativo, ma fornisce anche una soluzione pratica per consentire ai manager di dedicarsi al fitness senza compromettere la loro privacy o il loro comfort.

L'inclusione di una zona accoglienza con divani e tavolini, ispirata al comfort di un salotto domestico, aggiunge un ulteriore livello di adattabilità e condivisione nell'ufficio direzionale. Questo spazio, concepito secondo il concetto resimercial, offre un ambiente invitante e rilassante che ricorda l'atmosfera accogliente di casa. La presenza di madie e mobili porta TV contribuisce a creare un clima familiare, permettendo ai manager di sentirsi a proprio agio e di condividere momenti informali con colleghi e collaboratori. Questo approccio alla progettazione dell'ufficio direzionale risponde perfettamente alle esigenze dei Millennials, che cercano un ambiente lavorativo flessibile e aperto alla condivisione, dove sia possibile coniugare il lavoro con momenti di relax e socializzazione. Infine, la cultura aziendale e i valori dell'azienda devono essere integrati nell'ambiente fisico dell'ufficio direzionale. Spazi che riflettano la missione, la visione e i principi guida dell'azienda contribuiscono a promuovere un senso di appartenenza e identità aziendale, incoraggiando a dare il meglio ed essere più coinvolti nel lavoro.

Mux70 |

Stefano Boeri Interiors



Scrivania e madie dal design pulito ma ben riconoscibile, concepite per suggerire nuovi modi di utilizzare il proprio spazio di lavoro.

Desk and cabinets with a simple yet recognizable design, created to suggest new ways of using one's work space.

Bureau et armoires au design épuré mais reconnaissable, conçus pour suggérer de nouvelles façons d'utiliser votre espace de travail.

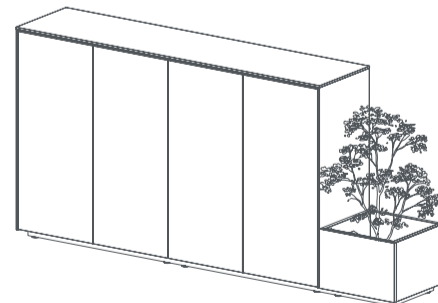
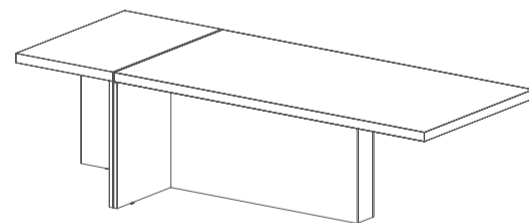

In today's rapidly changing workplace, executive office design is undergoing a significant transformation to adapt to the needs and expectations of Millennials, the emerging generation within the world of work. These young professionals, characterised by an open mindset, an innate familiarity with technology and a strong inclination towards collaboration and flexibility, are redefining the traditional canons of the working environment. The new vision of the executive office for the managers of the future is based on the integration of a holistic approach to psycho-physical well-being in the working environment. In this scenario, the office environment isn't just a space dedicated to work, but becomes a place that actively supports the health and well-being of managers.

A key feature of this new vision is the implementation of height-adjustable desks. These desks allow managers to vary their posture during the working day. The opportunity to work standing up offers more than just physical benefits, but mental ones too, encouraging greater concentration and

productivity. In order to encourage physical activity during the working day, equipping the office with a service cabinet that contains all the necessary fitness equipment is ideal. This cabinet provides managers with the opportunity to do some stretching or yoga exercises during work or lunch breaks. Integrating exercise into the daily routine not only improves overall health but can also increase energy levels and reduce stress, thereby contributing to improved work performance and quality of life. Including a partition panel becomes essential to provide both a furnishing element and, more importantly, a functional component that ensures privacy. The partition panel defines space, but can also be used as a practical changing room when getting ready to exercise. This double function makes it a versatile and valuable element which contributes to the aesthetic improvement of the working environment and also provides a practical solution that allows managers to devote themselves to fitness without having to compromise their privacy or comfort. The inclusion of a lounge area with

sofas and coffee tables, inspired by the comfort of a domestic living room, adds a touch of comfort and conviviality to the executive office. This space, designed according to the resimercial concept, offers an inviting and relaxing ambience reminiscent of a cosy home atmosphere. The presence of cupboards and TV cabinets contributes to creating a warm environment, allowing managers to feel at ease and to share informal moments with colleagues and co-workers. This approach to executive office design responds perfectly to the needs of Millennials, who are more and more often looking for a flexible working environment that promotes socialisation and moments of relaxation and sharing. Finally, the company culture and values must be integrated into the physical environment of the executive office. Spaces that reflect the company's mission, vision and guiding principles help promote a sense of belonging and corporate identity, encouraging people to give their best and be more involved in their work.

Russell |

Claudio Bellini



Collezione direzionale d'attesa dal design essenziale ed elegante, caratterizzata da ampi cuscini imbottiti dall'aspetto accogliente e confortevole.

Executive lounge collection with an essential and elegant design, characterised by large upholstered cushions with a cosy and comfortable look.

Collection d'attente directionnelle au design essentiel et élégant, caractérisée par de larges coussins rembourrés au look accueillant et confortable.



Pal 38 |

S.I. Design

Sistema di pareti modulari che assicura una separazione efficace tra le diverse aree senza compromettere lo stile complessivo dell'ambiente.

Modular partition system that ensures efficient separation between different areas without compromising the overall style of the room.

Système de cloisons modulaires assurant une séparation efficace entre les différentes zones sans compromettre le style de l'environnement.

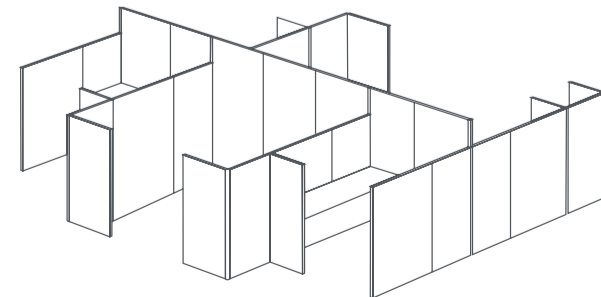

Fior di Loto |

Claudio Bellini

Seduta multifunzione dal design leggero, delicato ed evocativo.

Multifunctional chair with a light, delicate and evocative design.

Siège multifonction au design léger, délicat et évocateur.



Dans le paysage professionnel actuel en constante évolution, la conception des bureaux de direction subit une transformation significative pour répondre aux besoins et aux attentes des Millennials, la génération émergente sur le marché du travail. Ces jeunes professionnels, caractérisés par une mentalité ouverte, une aisance innée avec la technologie et une forte propension à la collaboration et à la flexibilité, redéfinissent les normes traditionnelles de l'environnement de travail. La nouvelle vision du bureau de direction pour les managers du futur repose sur l'intégration d'une approche holistique du bien-être psychophysique dans le contexte professionnel. Dans cette perspective, l'environnement de bureau n'est pas seulement un espace dédié au travail, mais devient également un lieu qui soutient activement la santé et le bien-être des cadres. Une caractéristique clé de cette nouvelle vision est l'implémentation de bureaux réglables en hauteur. Ces bureaux permettent aux managers de modifier leur posture tout au long de la journée de travail. L'opportunité de travailler debout offre non seulement des avantages physiques, mais aussi mentaux, favorisant une meilleure concentration et productivité.

Pour favoriser l'activité physique pendant la journée de travail, équiper le bureau d'un meuble de service contenant tout l'équipement nécessaire pour faire de l'exercice est la solution idéale. Ce meuble offre aux cadres la possibilité d'effectuer des exercices d'étirement ou de yoga pendant les breaks ou la pause déjeuner. Intégrer l'exercice physique dans la routine quotidienne non seulement améliore la santé générale, mais peut également augmenter les niveaux d'énergie et réduire le stress, contribuant ainsi à améliorer les performances au travail et la qualité de vie. L'idée d'inclure un paravent vient essentielle non seulement en tant qu'élément de décoration, mais surtout comme composante fonctionnelle pour assurer l'intimité. Le paravent en plus de délimiter les espaces, peut également être utilisé comme un vestiaire pratique pour le changement de vêtements en prévision de l'activité physique. Cette double fonction en fait un élément polyvalent et précieux, qui contribue non seulement à l'esthétique de l'environnement de travail, mais fournit également une solution pratique pour permettre aux managers de se consacrer au fitness sans compromettre leur intimité ou leur confort. L'inclusion d'un espace d'accueil avec des canapés

Mux70 |

Stefano Boeri Interiors



Tavolo riunione e tavolini caffè dal design ricercato, progettati per rispondere alle esigenze della contemporaneità e accogliere le sfide del manager del futuro.

Meeting table and coffee tables with a sophisticated design, conceived to meet the needs of the contemporary world and embrace the challenges of the manager of the future.

Table de réunion et tables basses au design recherché, conçues pour répondre aux besoins de modernité et relever les défis du manager du futur.

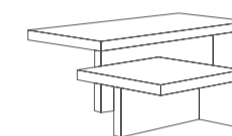
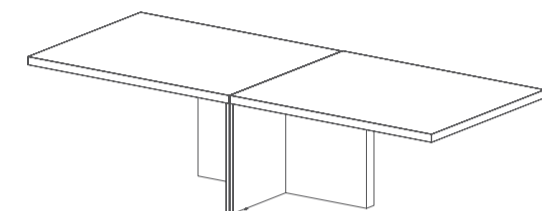

Scopri di più
Discover more
En savoir plus



et des tables basses, inspiré du confort d'un salon résidentiel, ajoute un autre niveau d'adaptabilité et de partage dans le bureau de direction. Cet espace, conçu selon le concept de resimercial, offre un environnement accueillant et relaxant qui rappelle l'atmosphère chaleureuse de la maison. La présence de armoires et de meubles TV contribue à créer une atmosphère familière, permettant aux managers de se sentir à l'aise et de partager des moments informels avec des collègues et des collaborateurs. Cette approche de conception du bureau de direction répond parfaitement aux besoins des Millennials, qui recherchent un environnement de travail flexible et ouvert au partage, où il est possible de concilier travail avec des moments de détente et de socialisation. Enfin, la culture d'entreprise et les valeurs de l'entreprise doivent être intégrées dans l'environnement physique du bureau de direction. Des espaces reflétant la mission, la vision et les principes directeurs de l'entreprise contribuent à promouvoir un sentiment d'appartenance et d'identité à l'entreprise, encourageant ainsi à donner le meilleur de soi-même et à être plus impliqué dans son travail.

GIORNATA TIPICA DI UN MILLENNIAL MANAGER

TYPICAL DAY OF A MILLENNIAL MANAGER
JOURNÉE TYPE D'UN MANAGER MILLENNIAL

Start

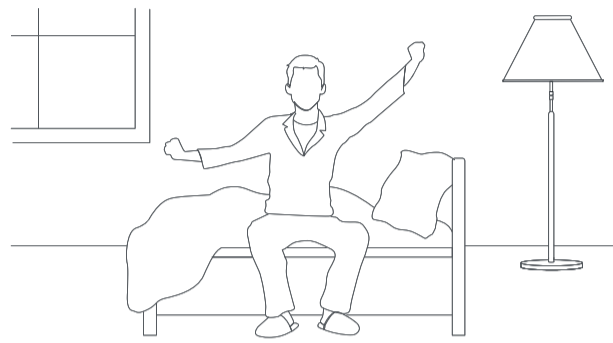

Energy Time |

6.00 - 8.00

Iniziare la giornata con una pratica di yoga è essenziale per nutrire corpo e mente, preparandoci al meglio per la giornata.

Starting the day with a yoga session is essential to nourish body and mind, helping to get ready for the day.

Commencer la journée par une séance de yoga est essentiel pour soutenir le corps et l'esprit, nous préparant au mieux pour la journée.

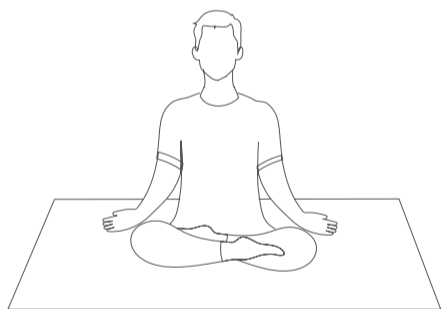

Scegliere una colazione nutriente e seguire una routine sana sono fondamentali per fornire al corpo l'energia necessaria per affrontare con vitalità le sfide lavorative.

Choosing a nutritious breakfast and following a healthy routine is essential to provide the body with the energy it needs to face work challenges with vitality.

Choisir un petit-déjeuner nutritif et suivre une routine saine sont fondamentaux pour fournir à notre corps l'énergie nécessaire pour aborder avec vitalité les défis professionnels.

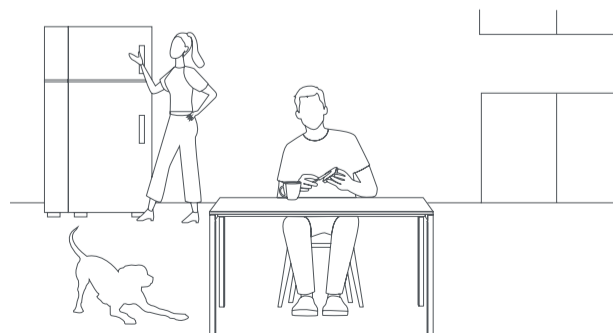

Utilizzare la bicicletta come mezzo di trasporto per recarsi al lavoro non solo è una scelta ecologica che contribuisce a ridurre l'impatto ambientale, ma anche un'opzione salutare per il benessere personale.

Using the bicycle as a mode of transport to get to work isn't only an environmentally friendly choice that helps reduce the impact on the environment, but also a healthy option for personal well-being.

Utiliser le vélo comme moyen de transport pour se rendre au travail en plus d'être un choix écologique qui contribue à réduire l'impact environnemental, est une option saine pour le bien-être personnel.



Planning & Must-do |

8:00 - 10:00

La pianificazione delle attività è un'azione cruciale in quanto consente di stabilire una guida chiara per la giornata. Questo aiuta a ottimizzare il tempo e le risorse disponibili.

Planning activities is crucial as it enables to establish a clear plan for the day. This helps to optimise both time and resources.

La planification des activités est une action cruciale car elle permet d'établir un guide clair pour la journée. Cela aide à optimiser le temps et les ressources disponibles.



Top Priority |

10:00 - 13.00

La gestione dei contatti con clienti, investitori, stakeholder e media rappresenta una priorità assoluta per un manager. Questi incontri non solo consolidano le relazioni esistenti, ma possono generare opportunità di crescita e partnership strategiche per l'azienda. È essenziale dedicare tempo e attenzione a ogni interazione, garantendo una comunicazione chiara, costruttiva e professionale.

Managing contacts with customers, investors, stakeholders and the media is a top priority for a manager. These meetings not only consolidate existing relationships, but can generate growth opportunities and strategic partnerships for the company. It is essential to devote time and attention to each interaction, ensuring clear, constructive and professional communication.

La gestion des contacts avec les clients, les investisseurs, les parties prenantes et les médias est une priorité absolue pour un manager. Ces rencontres non seulement renforcent les relations existantes, mais peuvent également générer des opportunités de croissance et des partenariats stratégiques pour l'entreprise. Il est essentiel de consacrer du temps et de l'attention à chaque interaction, en garantissant une communication claire, constructive et professionnelle.



Business / Recover |

13.00 - 14.00

Il business durante il pranzo rappresenta un'opportunità per stabilire e rafforzare relazioni professionali in un contesto informale.

Business lunches provide an opportunity to establish and strengthen professional relationships in an informal setting.

Le déjeuner d'affaire est une opportunité pour établir et renforcer des relations professionnelles dans un cadre informel.

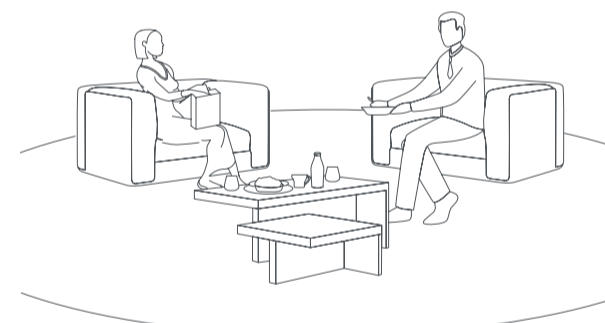

Nei giorni in cui non sono previsti pranzi di lavoro, fare un po' di attività fisica durante la pausa aiuta a combattere lo stress accumulato e a liberare endorfine che possono migliorare l'umore e ridurre la tensione.

On days when business lunches aren't scheduled, doing some physical activity during lunch break helps to combat accumulated stress and release endorphins that can improve mood and reduce tension.

Les jours où il n'y a pas de déjeuners d'affaires prévus, faire un peu d'activité physique pendant la pause aide à combattre le stress accumulé et à libérer des endorphines qui peuvent améliorer l'humeur et réduire la tension.

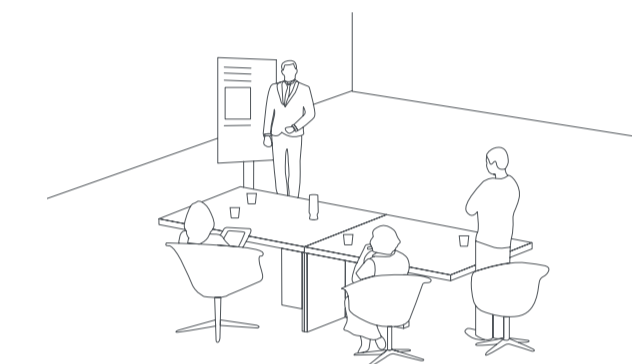

Team Work |

14:00 - 16:00

Dedicare del tempo per le riunioni con i capi progetto è cruciale per assicurare un adeguato coordinamento e controllo delle attività all'interno di un progetto. Queste riunioni favoriscono l'allineamento sull'avanzamento dei lavori, la collaborazione tra i membri del team e la risoluzione tempestiva di eventuali problematiche. Questo aiuta a mantenere tutti i soggetti coinvolti allineati rispetto agli obiettivi e alle scadenze stabilite.

Setting aside some time for meetings with project leaders is crucial to ensure proper coordination and control of activities within a project. These meetings encourage alignment on work progress, collaboration between team members and the timely resolution of any issues. This helps to keep everyone on track with goals and deadlines.

Consacrer du temps aux réunions avec les chefs de projet est crucial pour assurer une coordination et un contrôle adéquats des activités au sein d'un projet. Ces réunions favorisent l'alignement sur l'avancement des travaux, la collaboration entre les membres de l'équipe et la résolution rapide de tout problème éventuel. Cela aide à maintenir toutes les parties prenantes alignées sur les objectifs et les échéances fixées.

Individual work |

16.00 - 18.00

La gestione delle scadenze e il lavoro individuale è essenziale per garantire un'efficace organizzazione e gestione del proprio carico di lavoro.

Managing deadlines and doing individual work is essential to ensure effective organisation and management of personal workload.

La gestion des échéances et du travail individuel est essentielle pour garantir une organisation et une gestion efficaces de sa charge de travail.



Wellbeing |

18.00 - 24.00

Concedersi un aperitivo o cena con amici dopo una giornata di lavoro è un investimento nella propria persona. Questi momenti di condivisione migliorano la qualità della vita e creano legami duraturi che arricchiscono il percorso personale e professionale.

Indulging in an aperitif or dinner with friends after a day's work is an investment in oneself. These moments of conviviality enhance the quality of life and create lasting bonds that enrich both one's personal and professional journey.

S'accorder un apéritif ou un dîner avec des amis après une journée de travail est un investissement en soi. Ces moments de partage améliorent la qualité de vie et créent des liens durables qui enrichissent le parcours personnel et professionnel.

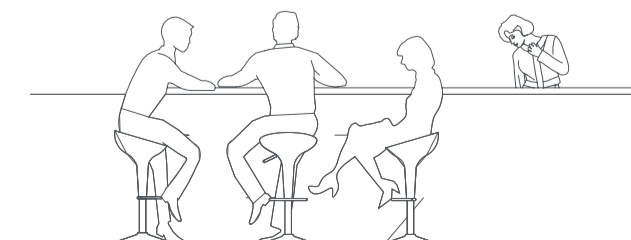

FOCUS 4 Break Area

L'AREA BREAK PROGETTATA CON PAL ROOM THE BREAK AREA DESIGNED WITH PAL ROOM L'ESPACE BREAK IMAGINÉ AVEC PAL ROOM

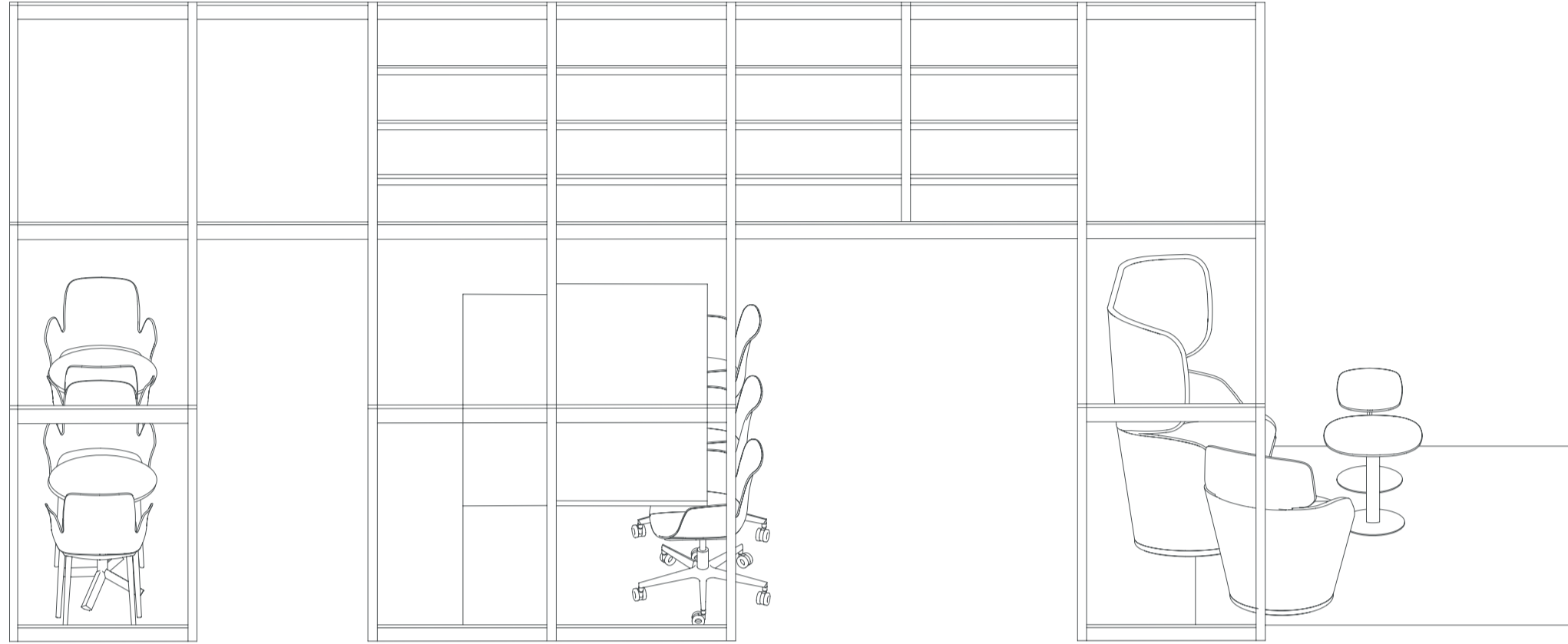

L'area break è molto più di un semplice lusso per i dipendenti all'interno delle aziende: essa svolge un ruolo cruciale nell'ambiente lavorativo moderno. Oltre ad essere un luogo dove prendere un caffè o fare una pausa dal lavoro, l'area break rappresenta un punto focale per la costruzione di una comunità aziendale coesa e dinamica.

La sua caratteristica principale è quella di essere "community centered", ossia centrata sulla comunità. Questo significa che non è solo uno spazio fisico, ma un luogo dove i dipendenti possono connettersi, condividere idee, creare legami e rafforzare il senso di appartenenza all'azienda. È un ambiente informale dove si promuove l'interazione sociale e si favorisce lo scambio di esperienze, sia professionali che personali.

Un'area break, progettata con attenzione ai dettagli, può trasformarsi in un'oasi di tranquillità all'interno dell'ufficio. Comodi divani, uniti a palette di colori dai toni rilassanti, illuminazione calda e qualche tocco di personalità possono contribuire a creare un ambiente in cui è possibile allentare la tensione, rilassarsi e ricaricare le energie per affrontare al meglio le sfide lavorative quotidiane.

Pal Room risponde perfettamente a tutte queste esigenze, fornendo uno spazio dedicato e accogliente dove i dipendenti possono incontrarsi e socializzare. Dotata di comfort e di servizi essenziali come caffè, bevande e spazi per il relax, Pal Room diventa il cuore pulsante della comunità aziendale.

Pal Room è molto più di un semplice

spazio: questo prodotto versatile, infatti, rappresenta un'ottima soluzione per le aziende che non possono fornire uffici individuali a ciascun dipendente. Grazie alla sua natura modulare e flessibile, Pal Room consente di adattarsi rapidamente alle mutevoli esigenze dei dipendenti. È infatti possibile creare una varietà di ambienti riservati che ricordano l'atmosfera accogliente di casa, come una sorta di home office che può essere personalizzato secondo le preferenze individuali. Questa flessibilità nella progettazione degli spazi di lavoro è fondamentale per garantire comfort, efficienza e produttività.

Con Pal Room, le aziende possono creare spazi che non solo soddisfano le esigenze pratiche dei dipendenti, ma anche alimentano lo spirito di comunità, elemento fondamentale per il successo a lungo termine dell'azienda.

Pal Room |

S.I. Design

Sistema simile ad una pergola moderna che si distingue per la sua versatilità e la capacità di definire spazi ibridi in grado di adattarsi alle esigenze dinamiche dell'ambiente professionale.

A system similar to a modern pergola that stands out for its versatility and ability to define hybrid spaces, capable of adapting to the dynamic needs of the professional environment.

Le matin, il est important de combiner le petit-déjeuner et la méditation.

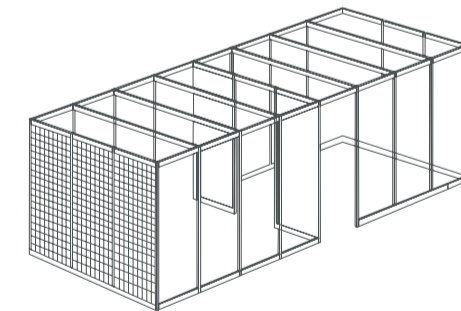

Flamingo |

Luca Nichetto

Tavoli disponibili sia in versione quadrata che tonda e proposti in tre altezze differenti. La base può essere personalizzata con più colori.

Tables available in both square and round versions and in three different heights. The base can be customised in different colours.

Tavoli disponibili in versioni carrées et rondes, proposées en trois hauteurs différentes. La base peut être personnalisée avec différentes couleurs.



The break area is more than just a luxury for employees within companies, as it plays a crucial role in the modern working environment. Besides being a place where to have a coffee or take a break from work, the break area is a focal point for building a cohesive and dynamic corporate community.

Its main characteristic is that it's "community centred". This means that it isn't just a physical space, but a place where employees can connect, share ideas, create bonds and strengthen their sense of belonging to the company. It's an informal environment that fosters social interaction and encourages the exchange of experiences, whether they be professional or personal. A break area, designed with attention to detail, can become an oasis of tranquillity within the office. Comfortable sofas, combined with relaxing colour palettes, warm li-

ghting and a few personal touches can help create an environment in which one can relieve tension, relax and re-energise to cope with daily work challenges.

Pal Room responds perfectly to all of these needs, providing a dedicated and welcoming space where employees can meet and socialise. Equipped with amenities and essential services such as coffee, drinks and relaxation spaces, Pal Room becomes the beating heart of the corporate community.

Pal Room is more than just a space: this versatile product is also an excellent solution for companies that cannot provide individual offices for each employee. Thanks to its modular and flexible nature, Pal Room can be quickly adapted to the changing needs of workers. A variety of private environments that resemble the cosy atmosphere of home can be created

as a kind of home office, customisable according to individual preferences. This flexibility in designing workspaces is crucial to ensure comfort, efficiency and productivity.

With Pal Room, companies can create spaces that not only meet the practical needs of employees, but also nurture the spirit of community that is fundamental to the long-term success of the company.

Fior di Loto |

Claudio Bellini

Seduta solare ed invitante che trasmette una naturale sensazione di comfort.

A bright and inviting seat that conveys a natural sensation of comfort.

Un siège solaire et accueillant qui transmet une sensation naturelle de confort.



Denzel |

Seduta operativa dotata di uno schienale innovativo che ingloba un avanzato sistema di movimento AMS in grado di assicurare massimo comfort durante il giorno.

Task chair featuring an innovative backrest that incorporates an advanced AMS movement system for maximum comfort during the day.

Un siège opérationnel équipé d'un dossier innovant intégrant un système de mouvement AMS avancé garantissant un confort maximal tout au long de la journée.



Scopri di più
Discover more
En savoir plus



Alplus Lounge |

Marco Zito

Sistema modulare capace di creare infinite composizioni adatte ad ambienti lounge, uffici open space e sale d'attesa sia pubbliche che private.

Modular sofa system capable of creating infinite compositions suitable for lounges, open-plan offices and waiting rooms, both public and private.

Système modulaire capable de créer d'innombrables compositions adaptées aux espaces lounges, aux bureaux en open space et aux salles d'attente publiques ou privées.



Radar |

Divano e poltrone
Sofas and armchairs
Canapés et fauteuils

Claesson, Koivisto, Rune

Iconica collezione di divani e poltrone, ideale per arredare ambienti ricettivi, di rappresentanza e della ristorazione.

Iconic collection of sofas and armchairs, perfect for receptive, representative and hospitality environments.

Collection iconique de canapés et fauteuils, idéale pour meubler des espaces d'accueil, de représentation et de restauration.

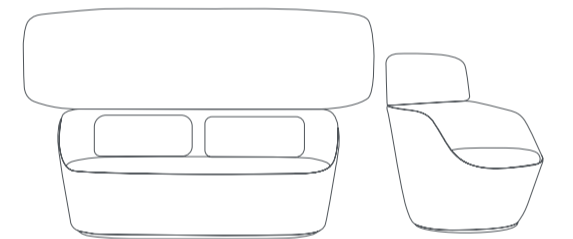

L'espace break est bien plus qu'un simple luxe pour les employés au sein des entreprises: il joue un rôle crucial dans l'environnement de travail moderne. En plus d'être un endroit où il est possible de prendre un café ou un répit du travail, l'espace break représente un point focal pour la construction d'une communauté d'entreprise cohésive et dynamique. Sa caractéristique principale est d'être "centrée sur la communauté". Cela signifie que ce n'est pas seulement un espace physique, mais un lieu où les employés peuvent se connecter, partager des idées, créer des liens et renforcer leur sentiment d'appartenance à l'entreprise. C'est un environnement informel où l'interaction sociale est encouragée et où l'échange d'expériences, professionnelles et personnelles, est favorisé. Un espace de pause, conçu avec attention aux détails, peut se transformer en une oasis de tran-

quillité au sein même du bureau. Des canapés confortables, associés à des palettes de couleurs aux tons apaisants, un éclairage chaleureux et quelques touches de personnalité permettent de contribuer à la création d'un environnement dans lequel il est possible de relâcher la tension, de se détendre et de recharger ses batteries pour mieux affronter les défis quotidiens du travail. Pal Room comble parfaitement tous ces besoins en offrant un espace dédié et accueillant où les employés peuvent se rencontrer et socialiser. Doté de commodités et de services essentiels tels que café, boissons rafraîchissantes et espaces de détente, Pal Room devient le cœur battant de la communauté d'entreprise. Pal Room est bien plus qu'un simple espace. En effet, ce produit polyvalent représente une excellente solution pour les entreprises qui ne

peuvent pas fournir des bureaux individuels à chaque employé. Grâce à sa nature modulaire et flexible, Pal Room permet de s'adapter rapidement aux besoins changeants des employés. Il permet de créer une variété d'environnements privés rappelant l'atmosphère accueillante du foyer, comme une sorte de bureau à domicile qui peut être personnalisé selon les préférences de chacun. Cette flexibilité dans la conception des espaces de travail est essentielle pour garantir confort, efficacité et productivité. Avec Pal Room, les entreprises peuvent créer des espaces qui non seulement répondent aux besoins pratiques des employés, mais qui alimentent également l'esprit de communauté, ce qui est un élément essentiel pour contribuer au succès à long terme de l'entreprise.

FOCUS 5 Lounge Area

AREA LOUNGE, UN AMBIENTE OLTRE L'UFFICIO
THE LOUNGE AREA, AN ENVIRONMENT BEYOND THE OFFICE
L'ESPACE LOUNGE, UN ENVIRONNEMENT AU-DELÀ DU BUREAU

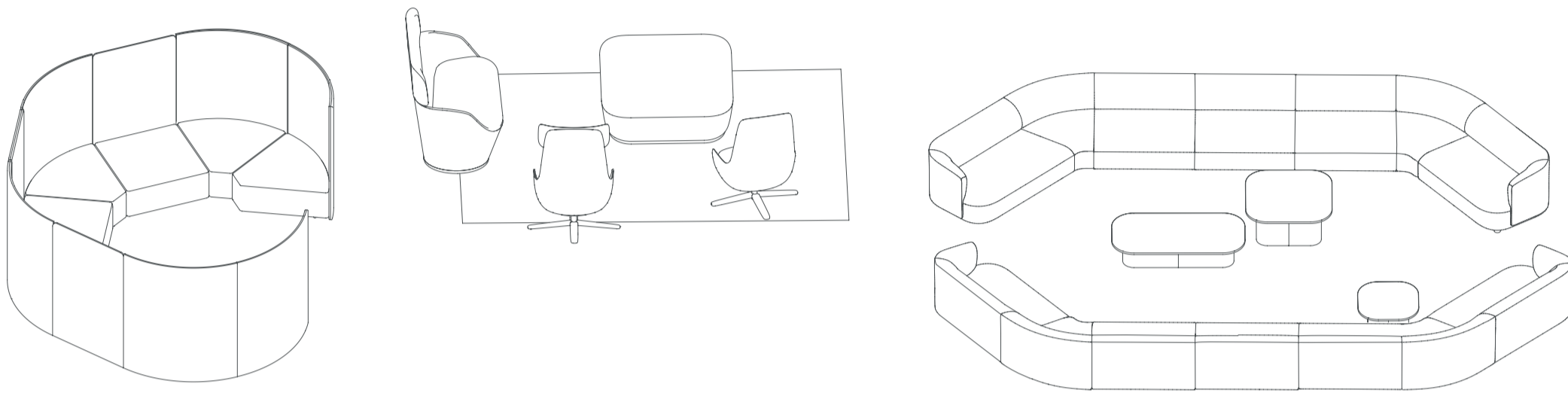

L'area lounge, una volta relegata al semplice ruolo di spazio d'attesa, ha subito una trasformazione sorprendente negli ultimi anni. Oggi, è diventata un ambiente ibrido sempre più diffuso, dove il relax si mescola armoniosamente con l'efficienza lavorativa. Non più solo un luogo di transito, ma un'esperienza da vivere appieno. In questo contesto in evoluzione, la seduta lounge si afferma come elemento fondamentale, accompagnata da pouf e divani che invitano al comfort e alla convivialità. L'atmosfera che si respira in queste zone è notevolmente differente rispetto agli spazi tradizionali di lavoro, come le scrivanie, che tendono ad essere più formali e statici. Le aree lounge non sono soltanto luoghi di relax o per brevi incontri informali, ma si sono trasformate in veri e propri centri di attività. I nuovi nomadi digitali, sempre alla ricerca di soluzioni flessibili e stimolanti, trovano in queste aree un ambiente ideale per lavorare in modo più veloce ed agile, fuori dagli schemi convenzionali delle classiche postazioni di lavoro. Questi spazi vivaci e multifunzionali si adattano alle esigenze mutevoli degli utenti, consentendo una riconfigurazione continua. Grazie alla loro versatilità, le aree lounge diventano così punti di incontro dinamici, capaci di promuovere la creatività e la collaborazione. Le aree lounge non sono solo uno strumento per migliorare il benessere dei dipendenti, ma possono anche fungere da potente strumento di branding per un'azienda. Questi spazi oltre ad essere luoghi di lavoro, diventano delle vetrine che riflettono lo stile e l'identità dell'organizzazione. Oltre a questo aspetto estetico, queste zone possono essere utilizzate per esporre i prodotti dell'azienda creando un ambiente immersivo che coinvolge i visitatori.

The lounge area, once relegated to the simple role of waiting room, has lately undergone an astonishing transformation. Today it has become an increasingly popular hybrid environment, where relaxation blends harmoniously with work efficiency. No longer just a place of transit, but an experience to be lived to the full. In this evolving context, the lounge chair asserts itself as a fundamental element, accompanied by poufs and sofas that encourage comfort and conviviality. The atmosphere in these areas is considerably different from traditional work spaces, such as desks, which tend to be more formal and static. Lounge areas are not just places for relaxing or holding short informal meetings, but have become true hubs of activity. The new digital nomads, who are always on the lookout for flexible and stimulating solutions, find in these areas an ideal environment where they can work faster and more agilely, outside the conventional schemes of classic workstations. These lively and multifunctional spaces adapt to the changing needs of users, allowing for continuous reconfiguration. Thanks to their versatility, lounge areas become dynamic meeting points that promote creativity and collaboration. Lounge areas aren't just a tool to improve employee well-being, but can also serve as a powerful branding tool for a company. These spaces not only act as workplaces, but also as showcases that reflect the company's style and identity. In addition to this aesthetic aspect, these areas can be used to display the company's products, creating an engaging and immersive environment for visitors.

L'espace lounge, autrefois relégué au simple rôle de salle d'attente, a connu une transformation surprenante ces dernières années. Aujourd'hui, il est devenu un environnement hybride de plus en plus répandu, où le repos se mêle harmonieusement à l'efficacité au travail. Ce n'est plus seulement un lieu de passage, mais une expérience à vivre. Dans ce contexte en évolution, le siège lounge s'affirme comme un élément fondamental, accompagné de poufs et de canapés, il est synonyme de confort et de convivialité. L'atmosphère qui règne dans ces zones est considérablement différente de celle des espaces de travail traditionnels, tels que les bureaux, qui tendent à être plus formels et statiques. Les espaces lounges ne sont pas seulement des lieux de détente ou des espaces destinés à de brefs échanges informels, ils sont devenus de véritables centres d'activité. Dans lesquels, les nouveaux nomades numériques, toujours à la recherche de solutions flexibles et stimulantes, trouvent un environnement idéal pour travailler de manière plus rapide et agile, en dehors des schémas conventionnels des postes de travail classiques. Ces espaces dynamiques et multifonctionnels s'adaptent aux besoins changeants des utilisateurs, permettant ainsi une reconfiguration continue. Grâce à leur polyvalence, les espaces lounges deviennent des points de rencontre dynamiques, favorisant la créativité et la collaboration. Les espaces lounges ne sont pas seulement un moyen d'améliorer le bien-être des employés, mais ils peuvent également servir de puissant outil de branding pour une entreprise. Ces espaces en plus d'être des lieux de travail, sont des vitrines reflétant le style et l'identité de l'organisation. Au-delà, de cet aspect esthétique, ces zones permettent d'exposer les produits de l'entreprise, créant ainsi une ambiance immersive plongeant les visiteurs dans celle-ci.

Alplus Lounge |

Marco Zito

Divano modulare nato dalla ricerca di equilibrio tra proporzioni, volumi e forme, concepito per offrire un nuovo modo di vivere gli spazi destinati all'attesa, al relax ed al lavoro.

A modular sofa born from the research of balance between proportions, volumes and shapes, designed to offer a new way of living spaces dedicated to waiting, relaxing and working.

Canapé modulaire né de la recherche d'un équilibre entre proportions, volumes et formes, conçu pour offrir une nouvelle façon de vivre les espaces dédiés à l'attente, à la détente et au travail.

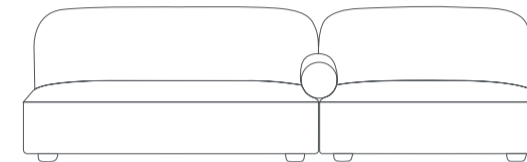

Afina |

Divano
Sofa
Canapé

Ramos Bassols

Divano modulare dal design contemporaneo, che si adatta con naturalezza ai più diversi contesti architettonici.

Modular sofa with a contemporary design, which naturally fits into the most diverse architectural contexts.

Canapé modulaire au design contemporain, s'adaptant naturellement à une grande variété de contextes architecturaux.

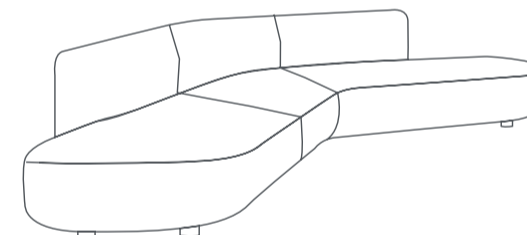

Radar |

Pouf

Claesson, Koivisto, Rune

Collezione di pouf dalle forme giocose, generose ed essenziali, capace di arredare gli spazi con versatilità ed eleganza.

The morning routine is important to combine breakfast with meditation.

Collection de poufs aux formes ludiques, généreuses et essentielles, capable de meubler les espaces avec polyvalence et élégance.

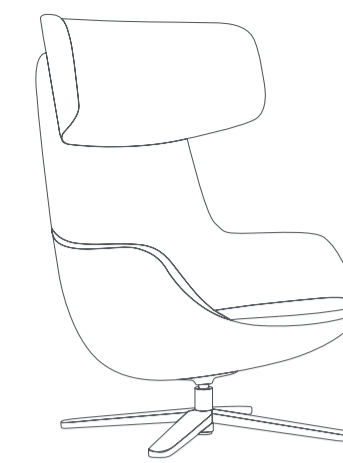
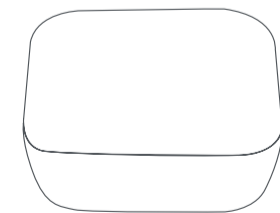

Radar Lounge |

NEW
IN

Claesson, Koivisto, Rune

Poltrona di prestigio dalle linee sinuose e avvolgenti, ideale sia per brevi pause quotidiane che sessioni lavorative più intense.

A prestigious armchair with sinuous and enveloping lines, ideal for both short daily breaks and more intense work sessions.

Fauteuil de prestige aux lignes sinueuses et enveloppantes, idéal pour de courtes pauses quotidiennes ainsi que pour des sessions de travail plus intenses.

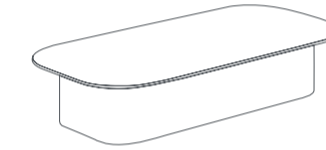

Afina |

Tavolino caffè
Coffee table
Table basse

Ramos Bassols

Tavolini caffè eleganti e sofisticati, pensati a una destinazione d'uso eclettica che spazia agevolmente dall'ambiente lounge sino alle aree di attesa.

Elegant and sophisticated coffee tables, designed for an eclectic range of uses that spans from lounge environments to waiting areas.

Tables basses élégantes et sophistiquées, conçues pour une utilisation polyvalente allant facilement de l'espace lounge aux zones d'attente.

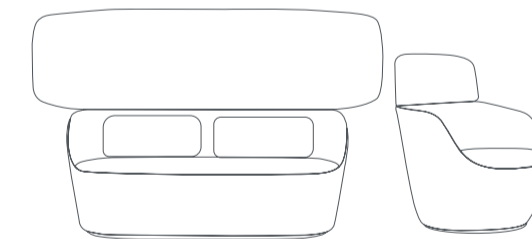

Radar |

Divano e Poltrona
Sofa and Armchair
Canapé et Fauteuil

Claesson, Koivisto, Rune

Divani e poltrone dal design elegante e ricco di personalità in grado di creare un'atmosfera intima ma in continuo rapporto con l'ambiente circostante.

The morning routine is important to combine breakfast with meditation.

Canapés et fauteuils au design élégant et riche en personnalité, capables de créer une atmosphère intime tout en étant continuellement en rapport avec l'environnement voisinant.

Scopri di più
Discover more
En savoir plus



AVVICINARSI ALLA NATURA ARREDANDO L'ESTERNO

GETTING CLOSER TO NATURE BY FURNISHING THE OUTDOORS
SE RAPPROCHER DE LA NATURE EN AMÉNAGEANT L'EXTÉRIEUR

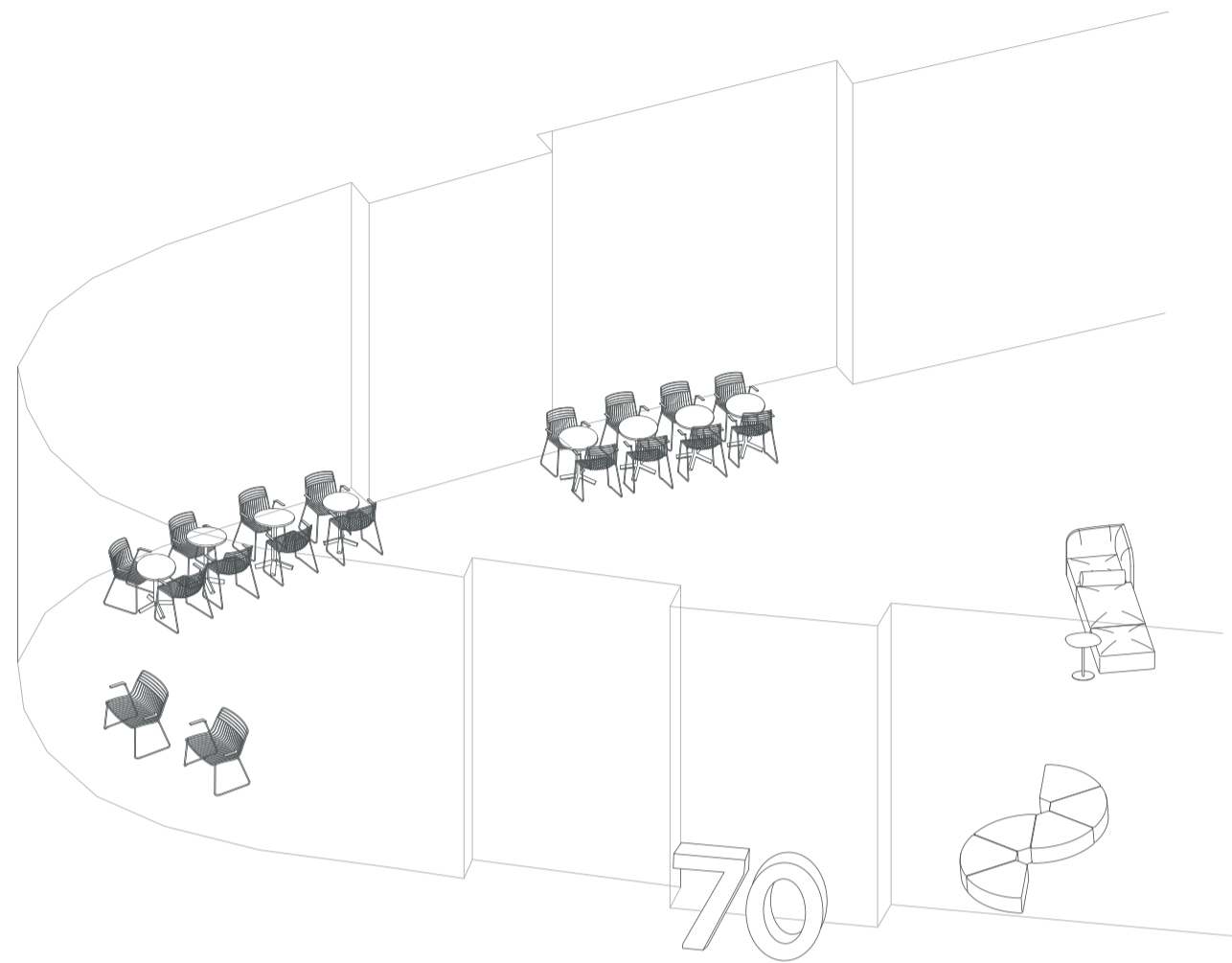

La nuova declinazione di prodotti Frezza per l'outdoor è stata progettata con un duplice scopo: creare spazi lavorativi all'aperto nelle aziende e soddisfare le esigenze del settore HO.RE.CA. (Hotel, Ristorazione, Catering). Questi prodotti mirano a offrire soluzioni versatili e funzionali che permettano alle aziende di ampliare i propri ambienti lavorativi anche all'esterno, sfruttando al meglio gli spazi disponibili e creando un ambiente di lavoro più stimolante e gratificante per i dipendenti. Allo stesso tempo, offrono soluzioni che uniscono estetica e praticità per gli spazi esterni di hotel, ristoranti e bar, contribuendo così a creare atmosfere accoglienti e confortevoli per i clienti. Negli ultimi anni sempre più aziende stanno riconoscendo l'importanza di integrare spazi all'aria aperta all'interno dei loro ambienti di lavoro. Questa tendenza non è solo una moda passeggera, ma riflette una crescente consapevolezza del valore che la natura può apportare al benessere e alla produttività dei lavoratori. La presenza di spazi verdi all'aria aperta offre numerosi benefici sia per gli individui che per l'azienda nel suo complesso. In primo luogo, la natura ha dimostrato di avere un impatto positivo sul benessere mentale e fisico delle persone. Passare del tempo all'aperto, circondati dal verde e dalla luce solare, può ridurre lo stress, aumentare la concentrazione e migliorare l'umore dei lavoratori. Questo si traduce in un ambiente di lavoro più sereno e produttivo, dove i dipendenti si sentono più motivati ed energici nel portare a termine i propri compiti.

Inoltre, gli spazi all'aria aperta offrono opportunità per promuovere la socializzazione e il lavoro di squadra tra i dipendenti. La natura ha il potere di creare un'atmosfera rilassata e informale che facilita le interazioni tra colleghi, incoraggiando lo scambio di idee e la collaborazione. Questi momenti di condivisione possono favorire la coesione di gruppo e rafforzare i legami tra i membri del team, migliorando così l'efficacia e l'efficienza del lavoro. Sempre più aziende stanno abbracciando i dettami dell'indoor-outdoor living, portando la natura dentro gli edifici e spostando gli ambienti di lavoro in terrazze e giardini, quando lo spazio lo permette. Questa tendenza riflette non solo una crescente consapevolezza dei benefici che la natura può apportare al benessere dei lavoratori, ma anche un cambio di mentalità nel modo in cui concepiamo gli spazi di lavoro. Integrare elementi naturali all'interno degli edifici, come piante, pareti verdi e spazi aperti, permette di ottenere un ambiente più invitante e rigenerante, che favorisce la concentrazione, la creatività. Questa integrazione tra spazi interni ed esterni non solo migliora il benessere dei lavoratori, ma può anche contribuire a ridurre l'impatto ambientale degli edifici, promuovendo pratiche di costruzione sostenibili e riducendo il consumo energetico.

Frezza's new outdoor product line has been designed with a dual purpose: create outdoor workspaces in companies and meet the needs of the HO.RE.CA. sector (Hotel, Restaurant, Catering). These products aim to offer versatile and functional solutions that allow companies to extend their working environments outdoors, making the most of their available space and creating a more stimulating and rewarding working environment for employees. At the same time, they offer solutions that combine aesthetics and practicality for the outdoor spaces of hotels, restaurants and catering establishments, thereby helping them create welcoming and comfortable atmospheres for their customers. In recent years, more and more companies are acknowledging how important it is to integrate open-air spaces into their working environments. This trend isn't just a passing one, but reflects a growing

awareness of the value that nature can bring to the well-being and productivity of workers. The presence of green open-air spaces offers numerous benefits for both individuals and the company as a whole. Firstly, nature has been shown to have a positive impact on people's mental and physical well-being. Spending time outdoors, surrounded by plants and sunlight, can reduce stress, increase concentration and improve employees' moods. This translates into a more serene and productive working environment, where employees feel more motivated and energised to complete their tasks. In addition, open-air spaces offer opportunities to promote socialisation and teamwork. Nature has the power to create a relaxed and informal atmosphere that facilitates interactions between colleagues, encouraging the exchange of ideas and collaboration. These moments of sharing can foster group cohe-

sion and strengthen bonds between team members, thus improving work efficiency and effectiveness. More and more companies are embracing the dictates of indoor-outdoor living, bringing nature inside buildings and moving workplaces to terraces and gardens when space permits. This trend reflects a growing awareness of the benefits that nature can bring to employees and their health, but also a change in the way we think about workspaces. Integrating natural elements into buildings, such as plants, green walls and open spaces, creates a more inviting and regenerating environment that encourages concentration and creativity. This integration of indoor and outdoor spaces not only improves employee well-being, but can also help reduce the environmental impact of buildings by promoting sustainable construction practices and reducing energy consumption.

Scopri di più
Discover more
En savoir plus



Alplus Lounge |

NEW
IN

Marco Zito

Divano modulare in versione da esterno, la cui estesa modularità permette di creare infinite configurazioni adatte ad ambienti aziendali esterni o bar, locali e ristoranti che dispongono di zone all'aperto.

Modular sofa in an outdoor version, whose extensive modularity allows for the creation of infinite configurations suitable for outdoor corporate environments or bars, venues and restaurants.

Canapé modulaire pour usage extérieur, dont la modularité étendue permet de créer d'innombrables configurations adaptées aux espaces extérieurs des entreprises, aux bars et aux restaurants disposant de zones en plein air.

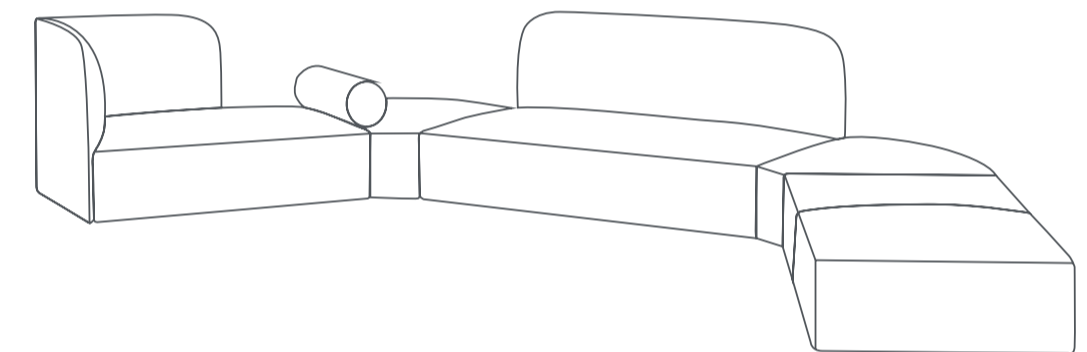

La nouvelle gamme de produits Frezza pour l'extérieur a été conçue dans un double objectif: créer des espaces de travail extérieurs en entreprise et répondre aux besoins du secteur HO.RE.CA. (Hôtellerie, Restauration, Restauration). Ces produits visent à offrir des solutions polyvalentes et fonctionnelles qui permettent aux entreprises d'élargir leurs environnements de travail même à l'extérieur, en tirant le meilleur parti des espaces disponibles et en créant un environnement de travail plus stimulant et enrichissant pour les employés. En même temps, ils proposent des solutions alliant esthétique et praticité pour les espaces extérieurs des hôtels, restaurants et établissements de restauration, contribuant ainsi à créer des atmosphères accueillantes et confortables pour les clients. Ces dernières années, de plus en plus d'entreprises reconnaissent l'importance d'intégrer des espaces extérieurs dans leurs environnements de travail. Cette tendance n'est pas qu'une mode passagère, mais reflète une prise de conscience croissante de la valeur que la nature peut

apporter au bien-être et à la productivité des travailleurs. La présence d'espaces verts en plein air offre de nombreux avantages tant pour les particuliers que pour l'entreprise dans son ensemble. Premièrement, il a été démontré que la nature a un impact positif sur le bien-être mental et physique des individus. Passer du temps à l'extérieur, entouré de verdure et de soleil, peut réduire le stress, augmenter la concentration et améliorer l'humeur des travailleurs. Cela se traduit par un environnement de travail plus paisible et productif, dans lequel les employés se sentent plus motivés et plus énergiques dans l'accomplissement de leurs tâches. De plus, les espaces extérieurs offrent des opportunités pour favoriser la socialisation et le travail d'équipe entre les employés. La nature a le pouvoir de créer une atmosphère détendue et informelle qui facilite les interactions entre collègues, encourageant l'échange d'idées et la collaboration. Ces moments de partage peuvent favoriser la cohésion de groupe et renforcer les liens entre les membres de l'équipe, améliorant ainsi l'effi-

ciacité et l'efficiencia del trabajo. De plus en plus d'entreprises adoptent les exigences de la vie intérieure-extérieure, introduisant la nature à l'intérieur des bâtiments et déplaçant les environnements de travail vers les terrasses et les jardins, lorsque l'espace le permet. Cette tendance reflète non seulement une prise de conscience croissante des bienfaits que la nature peut apporter au bien-être des travailleurs, mais aussi un changement de mentalité dans la façon dont nous concevons les espaces de travail. L'intégration d'éléments naturels au sein des bâtiments, tels que des plantes, des murs verts et des espaces ouverts, permet de créer un environnement plus invitant et régénérant, qui favorise la concentration et la créativité. Cette intégration entre les espaces internes et externes améliore non seulement le bien-être des travailleurs, mais peut également contribuer à réduire l'impact environnemental des bâtiments en promouvant des pratiques de construction durables et en réduisant la consommation d'énergie.

Yo Metal |

NEW
IN

Progetto CMR

Seduta multifunzione ad uso esterno dal design versatile e moderno, che si inserisce con facilità in varie tipologie di ambienti outdoor sia pubblici che privati.

A multifunctional outdoor chair with a versatile and modern design, which fits easily into various types of public and private outdoor environments.

Siège multifonction pour usage extérieur au design polyvalent et moderne, qui s'intègre facilement dans une variété d'environnements extérieurs, qu'ils soient publics ou privés.



Flamingo |

NEW
IN

Luca Nichetto

Tavolini lounge da uso esterno semplici ed essenziali, perfetti per arredare gli spazi all'aperto di bar, ristoranti o aziende.

Simple and essential outdoor lounge tables, perfect for furnishing outdoor spaces in bars, restaurants or companies.

Tables basses lounge d'extérieur simples et essentielles, parfaites pour meubler les espaces extérieurs des bars, des restaurants ou des entreprises.





1954: la nostra storia inizia qui. Quello che un tempo era un piccolo mobilificio a conduzione familiare, è oggi una delle maggiori realtà industriali nel settore dell'arredamento per ufficio e contract Made in Italy. Il 2024 rappresenta per noi un traguardo di inestimabile importanza: 70 anni di attività. Abbiamo deciso di celebrare adeguatamente sette decenni di storia, scegliendo nuovamente gli IBM Studios in piazza Gae Aulenti come location milanese per la 62-esima edizione della Design Week.

Dal 16 al 19 aprile 2024, nella struttura che ci ha ospitato nel 2023 durante la presentazione della nostra promessa "Design for evolving Humans", festeggeremo Frezza a 360°. Il nostro patrimonio storico è fonte di orgoglio ed il legame alle nostre origini è indissolubile. "Cambiamo le foglie ma conserviamo le radici". La nostra idea di design cresce e si espande in continuazione, ma i nostri principi rimangono sempre gli stessi.

Nei 700 mq progettati dall'architetto Michele De Lucchi, Frezza potrà esprimere al meglio la sua filosofia di design, ricerca e attenzione per l'ambiente, pensiero che si fonde in questa struttura concepita per essere sostenibile e all'avanguardia. Mux70 sarà il focus dell'allestimento di quest'anno, curato dall'architetta Genny Canton, circondato da una moltitudine di prodotti e sistemi firmati Frezza, progettati per supportare l'evoluzione dei bisogni delle persone.

1954: our story begins here. What was once a small, family-run furniture factory is now one of the largest industrial companies in the Made in Italy office and contract furniture sector.

The year 2024 represents a milestone of invaluable importance for us: 70 years in business. We've decided to properly celebrate seven decades of history by choosing once again the IBM Studios in Piazza Gae Aulenti in Milan as our venue for the 62nd edition of the Design Week.

From 16th to 19th April 2024, in the location that hosted us in 2023 during the presentation of our 'Design for evolving Humans' manifesto, we will celebrate Frezza at 360°. Our heritage is a source of pride and the bond we have with our origins is unbreakable. "We change the leaves but keep the roots intact".

Our design idea is constantly growing and expanding, but our principles remain the same. In the 700 square metres designed by architect Michele De Lucchi, Frezza will fully express its philosophy of design, research and attention to the environment, which are also the key concepts on which this sustainable and cutting-edge structure was built. Mux70 will be the focus of this year's installation, curated by architect Genny Canton, and will be surrounded by a multitude of Frezza products and systems designed to support the evolving needs of people.

1954 : notre histoire commence ici. Ce qui était à l'origine une petite fabrique familiale de meubles est aujourd'hui l'une des plus grandes entreprises industrielles dans le secteur du mobilier de bureau et de contrat Made in Italy. Pour nous, 2024 représente un jalon d'une importance inestimable : 70 ans d'activité. Nous avons décidé de célébrer opportunément sept décennies d'histoire en choisissant à nouveau les IBM Studios de la Piazza Gae Aulenti comme siège milanais de la 62e édition de la Semaine du design.

Du 16 au 19 avril 2024, dans les locaux qui nous ont accueillis en 2023 lors de la présentation de notre promesse "Design for evolving Humans", nous célébrerons Frezza à 360°. Notre héritage est une source de fierté et le lien avec nos origines est indissoluble. "Nous changeons les feuilles mais gardons les racines".

Notre idée du design se développe et s'élargit sans cesse, mais nos principes restent les mêmes. Dans les 700 mètres carrés conçus par l'architecte Michele De Lucchi, Frezza pourra exprimer au mieux sa philosophie en matière de design, de recherche et de respect de l'environnement, une pensée qui se retrouve dans cette structure conçue pour être durable et à l'avant-garde. Mux70 sera au centre de l'exposition de cette année, organisée par l'architecte Genny Canton, entourée d'une multitude de produits et de systèmes Frezza conçus pour répondre aux besoins évolutifs des personnes.

Location:

IBM Studios
Piazza Gae Aulenti, 10
20154 – Milano (MI)

Orari di apertura

Lunedì 11.30 – 13 apertura esclusiva per stampa

Martedì 10 - 18 (dalle 18: evento privato su invito)

Mercoledì 10 - 18 (dalle 18: evento privato su invito)

Giovedì 10 - 20

Venerdì 10 - 20

Location:

IBM Studios
Piazza Gae Aulenti, 10
20154 – Milano (MI)

Opening hours

Monday 11.30 – 13 exclusive press opening

Tuesday 10 - 18 (from 18: private event by invitation only)

Wednesday 10 - 18 (from 18: private event by invitation only)

Thursday 10 - 20

Friday 10 - 20

Location:

IBM Studios
Piazza Gae Aulenti, 10
20154 – Milano (MI)

Horaires d'ouverture

Lundi 11.30 – 13 ouverture exclusive pour la presse

Marti 10 - 18 (à partir de 18 heures : événement privé sur invitation)

Mercredi 10 - 18 (à partir de 18 heures : événement privé sur invitation)

Jeudi 10 - 20

Vendredi 10 - 20

Frezza Srl

Via Ferret, 11/9
31020 Vidor (Treviso)
Italy

Phone +39 0423 987601
Fax +39 0423 987800
info@frezza.com

frezza.com